

# **ACTIVE<sup>®</sup>**

## **ACTIVE H24**

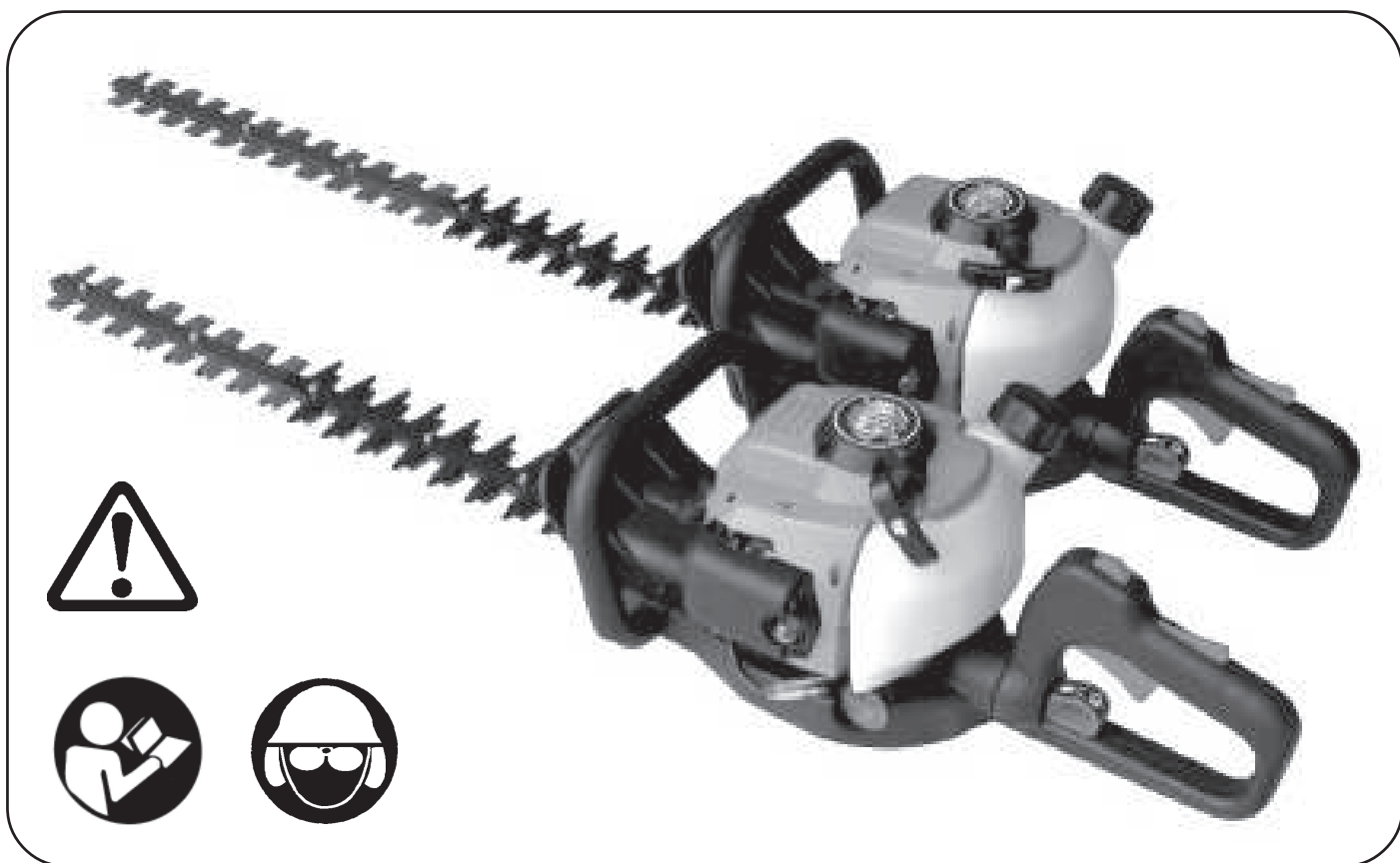

**I** MANUALE D'ISTRUZIONE

**F** MANUEL D'INSTRUCTION

**GB** OWNER'S MANUAL

**D** GEBRAUCHSANWEISUNG

**E** MANUAL DE INSTRUCCIONES

**NL** GEBRUIKSAANWIJZING

**P** MANUAL DE INSTRUÇÕES

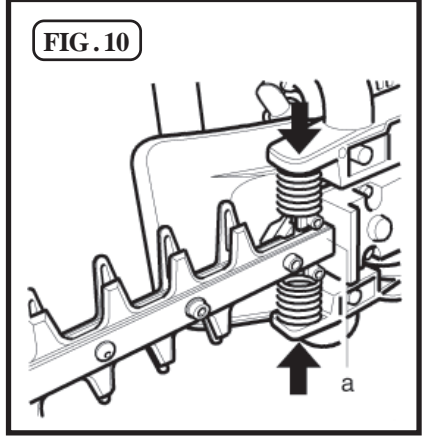
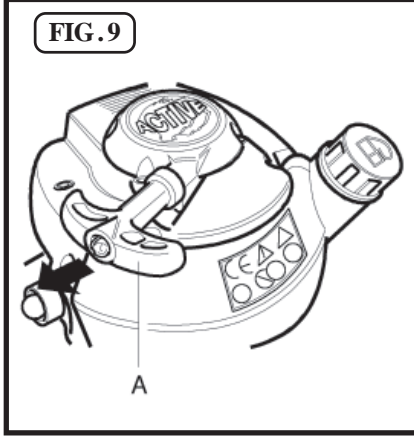
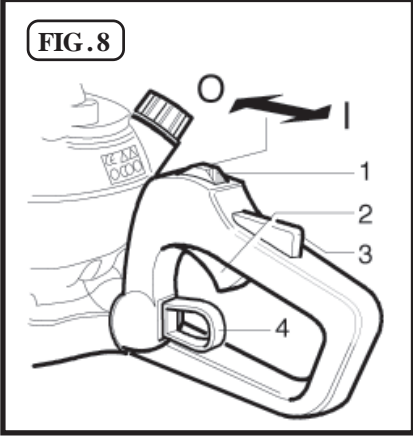
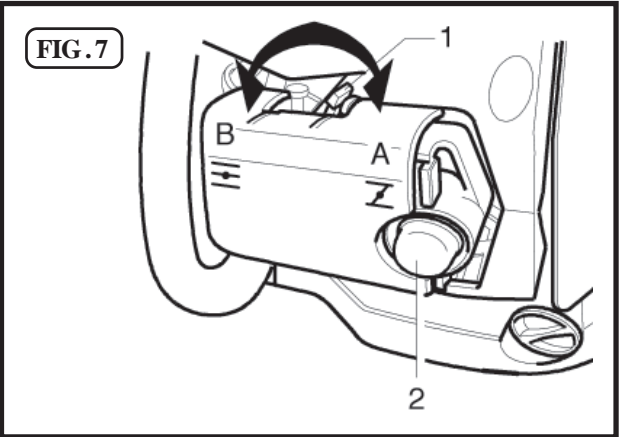
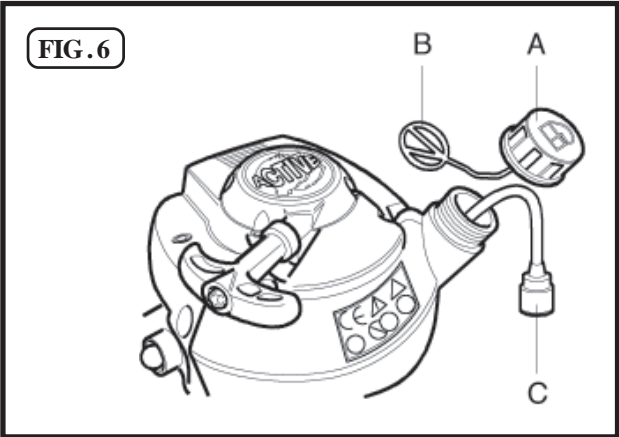
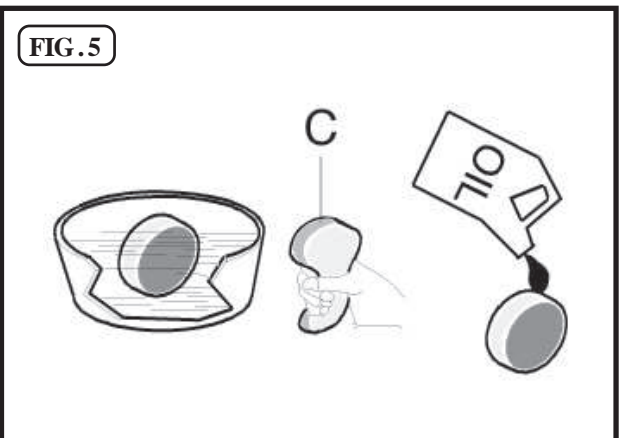
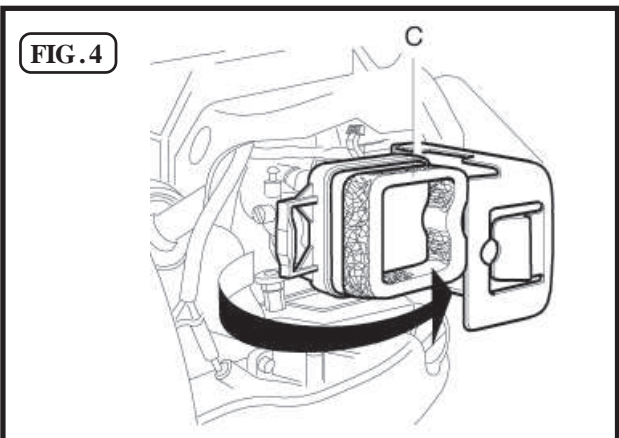
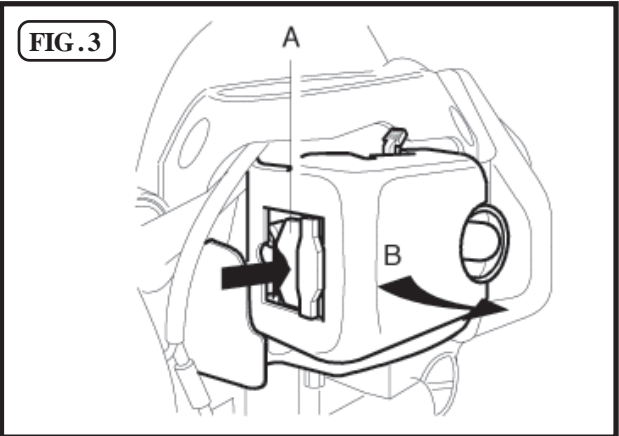
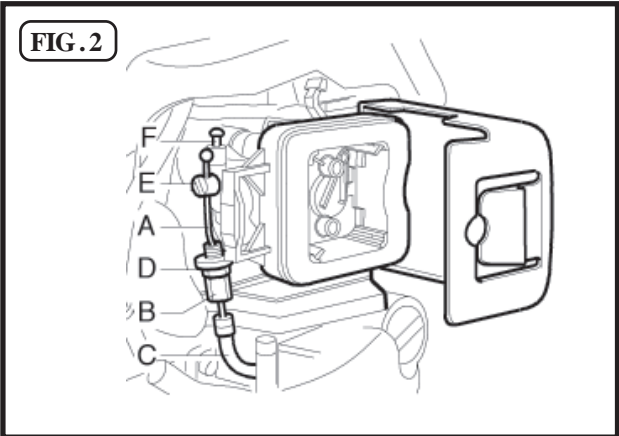

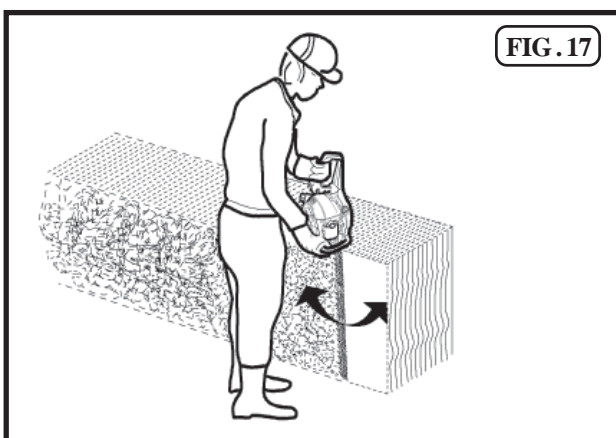
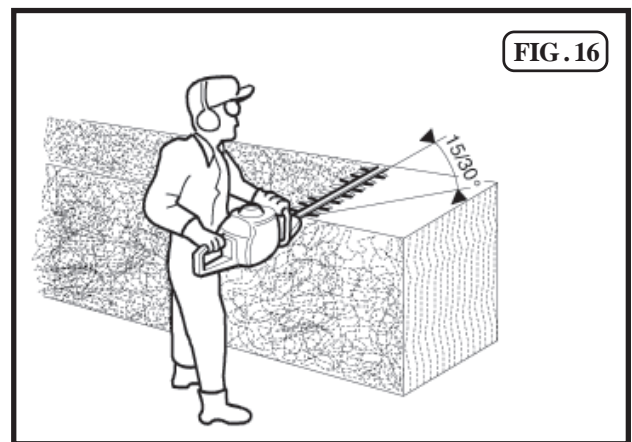
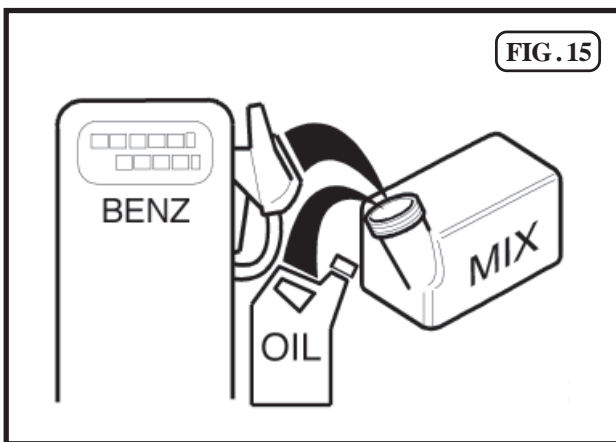
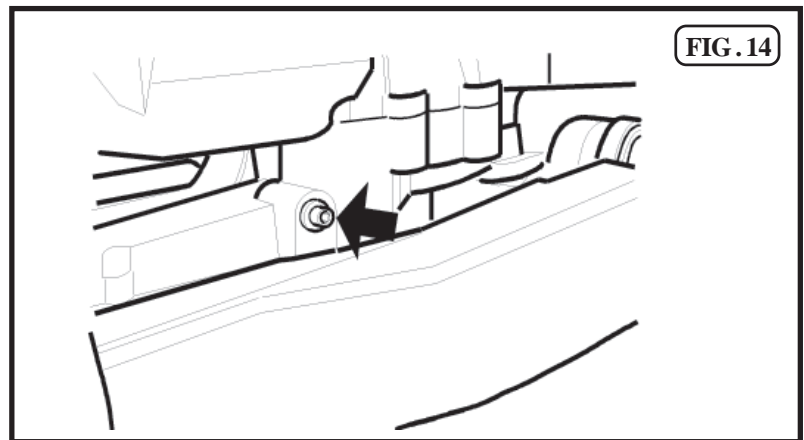
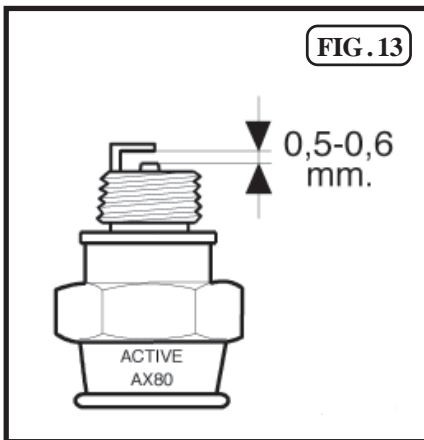
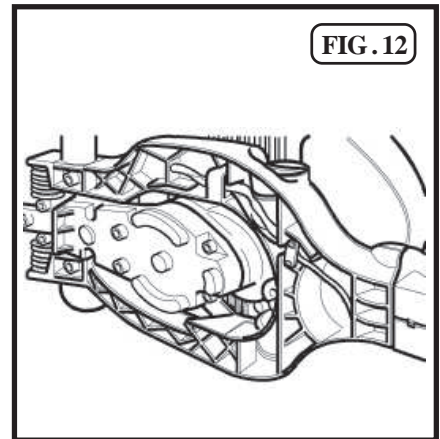
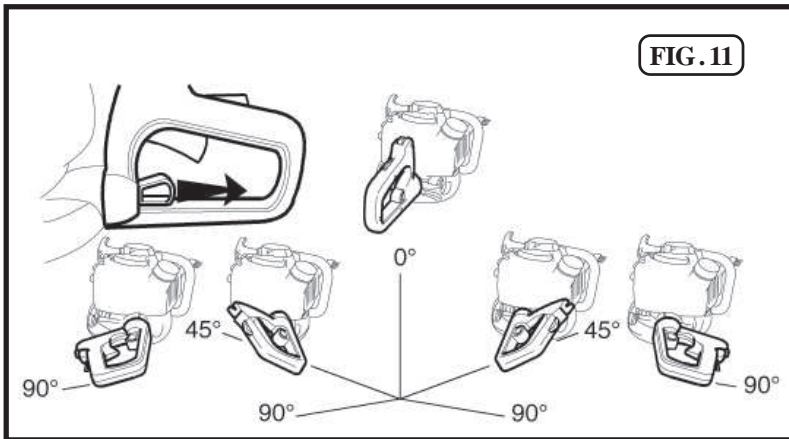



## INTRODUZIONE

Caro cliente, la ringraziamo vivamente per aver scelto un prodotto di qualità della ditta ACTIVE.

Per un corretto impiego del tagliasiapi e per evitare incidenti, non iniziate il lavoro senza aver letto questo manuale con attenzione. Troverete su questo manuale le spiegazioni di funzionamento dei vari componenti e le istruzioni per i necessari controlli e per la manutenzione.

**N.B. :** La casa produttrice si riserva la possibilità di apportare eventuali modifiche in qualsiasi momento e senza preavviso.

(INDICE PAG. 5)



## INTRODUCTION

Dear customer, thank you very much for having chosen a quality product of the company ACTIVE. For proper use of hedge trimmers and to avoid accidents, do not start work without having read the manual carefully. You'll find this guide on the explanations of operation of various components and instructions for the necessary inspections and maintenance.

**N.B.:** The manufacturer reserves the right to make changes at any time without notice.

(CONTENTS PAG. 17)



## INTRODUCCION

Estimado cliente, le agradecemos en modo especial por haber escogido un producto de calidad de la empresa ACTIVE.

Para un correcto empleo del cortasetos y evitar accidentes, no comenzar el trabajo sin haber leído con atención el presente manual. En este manual podrán encontrar las explicaciones de funcionamiento de los varios componentes y las instrucciones para los necesarios controles y el mantenimiento.

**N.B.:** La casa productora se reserva la posibilidad de aportar eventuales modificaciones en cualquier momento y sin aviso previo.

(ÍNDICE PÁG. 29)



## INTRODUÇÃO

Prezado cliente, agradeço especialmente por ter escolhido um produto de qualidade, a empresa opera.

Para a utilização adequada do podão e evitar acidentes, não para começar a trabalhar sem ter lido este manual cuidadosamente. Neste manual você irá encontrar explicações sobre o funcionamento dos vários componentes e as instruções para o controle e manutenção.

**NB:** A casa produtor se reserva o direito de fazer quaisquer alterações a qualquer momento, sem aviso prévio.

(ÍNDICE PÁGINA 41)



## INTRODUCTION

Cher client, je vous remercie beaucoup d'avoir choisi un produit de qualité de la société active.

Pour bon usage des taille-haies et à éviter les accidents, il ne faut pas commencer à travailler sans avoir lu le manuel attentivement. Vous trouverez ce guide sur les explications du fonctionnement de divers composants et des instructions pour les inspections nécessaires et de l'entretien.

**N.B. :** Le fabricant se réserve le droit d'apporter des changements à tout moment sans préavis.

(INDEX PAG. 11)



## EINLEITUNG

Geehrter Kunde, wir danken Ihnen, dass Sie ein Qualitätsprodukt der Firma ACTIVE gewählt haben.

Zur korrekten Verwendung der Heckenschere und zur Vermeidung von Unfällen muss vor dem Beginn der Arbeiten diese Gebrauchsanweisung aufmerksam durchgelesen werden. In dieser Gebrauchsanweisung finden Sie die Erklärungen für den Betrieb der verschiedenen Bauteile und die Anweisungen für die erforderlichen Kontrollen und Wartungsarbeiten.

**ANMERKUNG:** Der Hersteller behält sich das Recht vor, jederzeit und ohne Vorankündigungen irgendwelche Änderungen vorzunehmen.

(INHALTSVERZEICHNIS S. 23)



Geachte klant, Dank u voor de keuze van een kwalitatief product van de onderneming ACTIVE is.

Voor het correcte gebruik van heggenschaar en voorkoming van ongevallen, begin er niet mee werken zonder lees deze handleiding aandachtig door. U vindt deze handleiding op de uitleg van de werking van diverse onderdelen en instructies voor de noodzakelijke inspecties en onderhoud.

**N.B. :** De fabrikant behoudt zich het recht voor om wijzigingen op elk moment zonder voorafgaande kennisgeving.

(INHOUD PAGINA 35).

## INDICE

1. Spiegazione simboli.....	Pag..5
2. Per la vostra sicurezza.....	5
3. Descrizione delle parti.....	6
4. Dati tecnici e Dichiarazione di conformità.....	7
5. Norme d'uso.....	8
6. Preparazione all'uso.....	8
7. Manutenzione periodica.....	9
8. Rimesaggio.....	10
9. Certificato di garanzia.....	10

### 1. SPIEGAZIONE SIMBOLI



Avvertenza, pericolo ed attenzione.

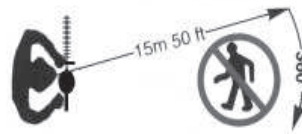

Tenere le persone lontane 15 mt.



Leggere il manuale di uso e manutenzione prima di utilizzare questa macchina.



Indossare dispositivi di protezione acustica ed oculare durante il funzionamento di questa macchina.

### 2. PER LA VOSTRA SICUREZZA

**1-** Leggere attentamente le istruzioni per l'uso della macchina ed accertarsi di comprenderle prima di far funzionare l'unità. Attenersi a tutte le avvertenze ed alle istruzioni di sicurezza. Conservare questo manuale a titolo di futuro riferimento.

**2-** L'inosservanza delle seguenti avvertenze di sicurezza può comportare pericoli mortali.

**3-** Osservare le prescrizioni antifortunistiche emanate dalle rispettive associazioni di categoria professionale

**4-** Affidare o prestare il taglia siepi soltanto a persone che hanno confidenza con il suo maneggio. Dare a loro sempre il libretto istruzioni per l'uso della macchina. Ogni utente deve conoscere il contenuto.

**5-** Non lavorare isolato; rimanere a portata di voce per ottenere aiuto in caso di emergenza.

**6-** Usare solamente accessori e pezzi di ricambi forniti dalla ACTIVE. Prodotti di altri fabbricanti potrebbero adattarsi male e causare lesioni. La ditta ACTIVE non si assume alcuna responsabilità per danni a persone o a cose causati dall'impiego di accessori o ricambi non originali oppure non autorizzati.

**7-** Non indossare articoli d'abbigliamento poco aderenti o slacciati, che potrebbero impigliarsi nelle piante o sterpaglie.

Indossare l'abbigliamento prescritto:

- calzare scarpe di sicurezza munite di soles antiscivolo e punta d'acciaio.

- Portare il casco di sicurezza, la visiera e gli occhiali protettivi.

- usare cuffie d'isolamento acustico oppure capsule auricolari.

- calzare guanti robusti.

I suddetti materiali devono essere conformi alle norme antifortunistiche vigenti.

**8-** Non permettere ad altre persone, bambini o animali di restare nel raggio di 15 metri durante l'uso del taglia siepi. L'ampio raggio d'azione della macchina potrebbe mettere in pericolo persone che si trovano nelle vicinanze.

**9-** Non operare con il taglia siepi quando si è stanchi, malati o sotto l'effetto di alcool, droghe o farmaci.

**10-** Non permettere ai ragazzi di usare il taglia siepi.

**11-** Se siete nuovi all'uso del taglia siepi, prima della prima messa in funzione partecipate ad un corso di addestramento oppure farsi istruire dal venditore.

**12-** Mantenersi ben saldi ed in equilibrio. Non lavorare mai su una scala e mai con una mano sola. Usare il taglia siepi solamente per il taglio di siepi, sterpaglia o macchia. E' vietato usare l'apparecchio per altri scopi.

**13-** Ispezionare il taglia siepi prima di ogni impiego. Non lavorare con le lame non affilate o danneggiate. Controllare che la leva acceleratore funzioni bene, che non ci siano perdite di carburante, che i dispositivi di sicurezza non siano allentati ecc.. Sostituire le parti danneggiate.

**14-** Avviare l'apparecchiatura solo in luoghi ben ventilati, i gas di scarico, se respirati, possono causare una asfissia mortale.

**15-** Trasportare la macchina a motore spento tenendola in equilibrio, con le lame rivolte all'indietro ed il coprilame inserito. Non toccare le parti calde, specialmente la superficie del silenziatore (pericolo di ustioni).

Nel trasporto su veicoli: assicurare la macchina contro il ribaltamento, il danneggiamento e la fuoriuscita di carburante.

**16-** Assicurarsi che le lame non funzionino quando il motore è al minimo. In caso contrario regolare la vite del minimo.

**17-** Con il motore in moto non toccare le lame e non fare alcuna manutenzione.

**18-** Arrestare il motore e lasciarlo raffreddare prima del rifornimento. Riempire il serbatoio lontano da fonti di calore e non fumare durante il rifornimento o la miscelazione del carburante. Dopo il rifornimento chiudere il tappo serbatoio ermeticamente per evitare il rischio che il tappo possa allentarsi per le vibrazioni del motore.

- 19- Non togliere il tappo del serbatoio con il motore in moto.  
 20- Asciugare il carburante eventualmente rovesciato sulla macchina. Spostare la macchina di almeno 3 metri dal punto di rifornimento prima di mettere in moto il motore.  
 21- Con il motore in moto, tenere saldamente l'impugnatura anteriore con la mano sinistra e quella posteriore (controllo dell'acceleratore) con la mano destra.  
 22- Prima di riporre in magazzino la macchina, lasciare raffreddare il motore e svuotare il serbatoio di carburante.  
 23- Riporre la macchina lontano da fonti di calore, sollevata dal suolo e con il coprilame montato.  
 24- Quando si ispeziona o si fa manutenzione alla macchina assicurarsi di spegnere il motore e se necessario di staccare la candela.

- 24- Non lavorare nelle vicinanze di linee sotto tensione.



**PERICOLO MORTALE DI SCOSSA**

Prima di iniziare a lavorare, staccare la corrente.

- 25- Tenere sgombra l'area dove si opera. Eliminare frasche e rami caduti.



**ATTENZIONE: chi si espone eccessivamente alle vibrazioni può, se affetto da disturbi circolatori, essere colpito da lesioni ai vasi sanguigni o ai nervi.**

**I sintomi includono formicolii, insensibilità ed impallidimento delle dita, senso di punture, dolore e riduzione o assenza della forza. Tutti questi sintomi colpiscono le dita, le mani o i polsi. Se si manifestano tali sintomi, interrompere immediatamente il lavoro e consultare un medico.**

### 3. DESCRIZIONE DELLE PARTI

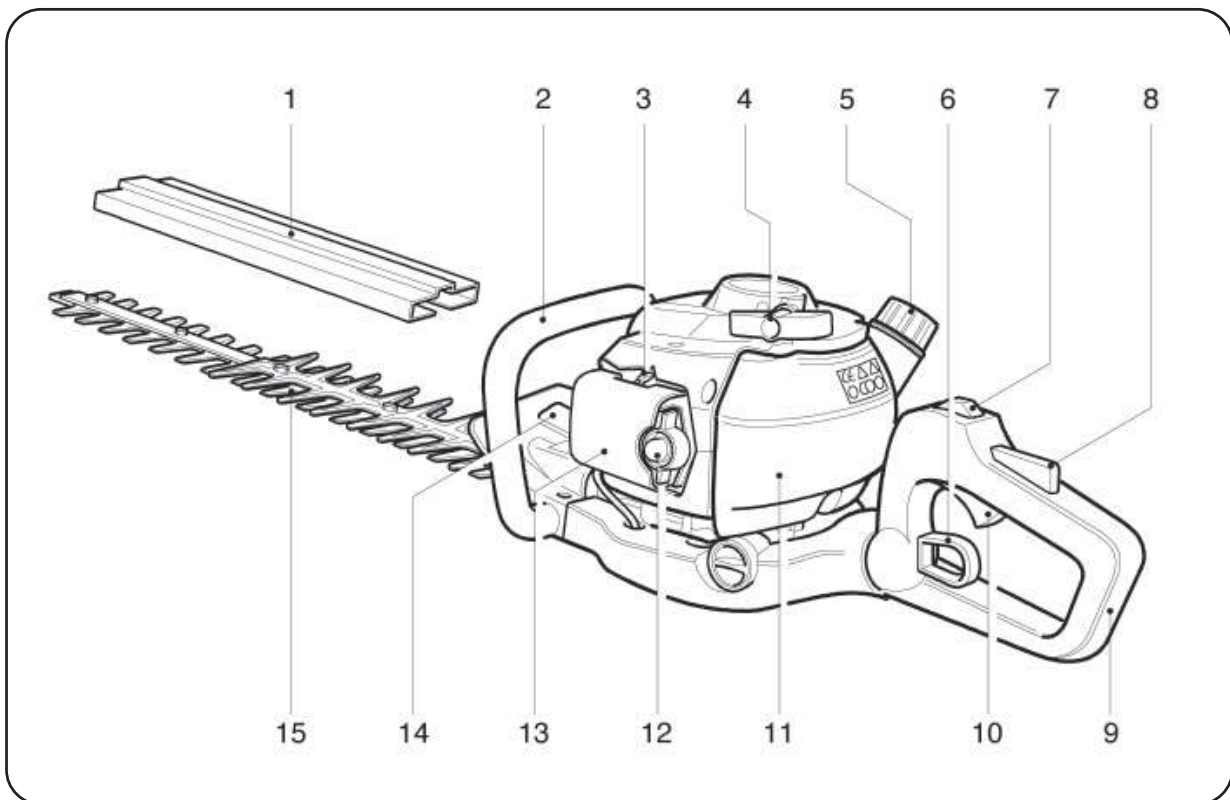

- |   |                           |
|---|---------------------------|
| 1. Protezione di sicurezza per le lame          | 9. Impugnatura girevole   |
| 2. Impugnatura anteriore                        | 10. Leva acceleratore     |
| 3. Starter automatico                           | 11. Serbatoio carburante  |
| 4. Impugnatura avviamento motore                | 12. Primer                |
| 5. Tappo serbatoio carburante                   | 13. Filtro aria           |
| 6. Sblocco rotazione impugnatura                | 14. Protezione della mano |
| 7. Interruttore di arresto (STOP)               | 15. Lame                  |
| 8. Leva di sicurezza (blocco dell'acceleratore) |                           |

#### 4. DATI TECNICI E DICHIARAZIONE DI CONFORMITA'

**ACTIVE s.r.l. Zona Artigianale - 26037 S. Giovanni in Croce (CR)**  
dichiara sotto la propria responsabilità che la macchina:

MODELLO	TAGLIASIEPI H24
CILINDRATA cm <sup>3</sup>	23.0
POTENZA Kw / CV	0.9 / 1.2
CARBURATORE	A MEMBRANA WALBRO WYC PRIMER TYPE
ACCENSIONE	DIGITALE
SERBATOIO	0.52 Lt.
FRIZIONE	54 mm. (modello professionale)
SISTEMA ANTIVIBRAZIONE	SI (tra motore e trasmissione)
ACCELERATORE	Impugnatura regolabile a 5 posizioni
LAMA	Doppia in cromo-vanadio con taglio su 2 lati
LUNGHEZZA LAME	600 / 750 mm
PASSO LAME	35 mm
PESO Kg.	5,4 Kg (lama da 600 mm) - 5,65 Kg (lama d 700 mm)
SISTEMA DI TAGLIO	su entrambi i lati

è conforme alle prescrizioni delle direttive :

	Euro 1	Euro 2
MODELLO	H23 T	H24
FINO AL NUMERO DI SERIE	23XX9999	
DAL NUMERO DI SERIE		E23XX0001
DIRETTIVE	2006/42/CE - 2004/108/CE - 2000/14/CE - 2002/44/CE (Allegato V)	
		2012/46/CE (Allegato VI)

MODELLO	ATTREZZO	LIVELLO PRESSIONE ACUSTICA (EN ISO 22868)	LIVELLO POTENZA ACUSTICA (EN ISO 22868)	LIVELLO VIBRAZIONI (m/s <sup>2</sup> ) (UNI EN ISO 22867)	
				Impugnatura	
				DX	SX
H24	Lama 600 mm	99 dB (A)	110 dB (A)	5	5
	Lama 750 mm	99 dB (A)	110 dB (A)	5	5

La documentazione tecnica è depositata in Direzione Tecnica.

**ALBERTO GRIFFINI**  
PRESIDENTE  
ACTIVE S.r.l.  
Via Delmoncello 12  
26037 San Giovanni in Croce (CR) - ITALY  
01/03/2014

## 5. NORME D'USO



**ATTENZIONE:** Prima di usare la macchina leggere attentamente le norme di sicurezza.

- Indossare l'abbigliamento di protezione in accordo con le regole locali e le regole di sicurezza prescritte dalle associazioni professionali, vedi cap. "NORME DI SICUREZZA"
  - Se siete nuovi all'uso della macchina seguite il primo periodo di addestramento.
  - Lavorare con calma e concentrati - solo in buone condizioni di luce e di visibilità - usare prudenza.
  - È vietato lavorare su scale, o sistemati su punti instabili
  - Togliere la protezione lame (1) fig.1 - le lame non devono toccare ne il terreno ne qualsiasi oggetto.
  - Ispezionare sempre attentamente la macchina prima dell'uso. Verificare che non vi siano viti allentate, parti danneggiate e perdite di carburante.
  - Controllate periodicamente le condizioni del sistema antivibrante. **Evitate un uso della macchina eccessivamente prolungato, le vibrazioni possono essere dannose.**
  - Prima di ogni utilizzo rimuovete dall'area interessata: pietre, vetri, funi, parti metalliche e tutti i corpi estranei che potrebbero aggrovigliarsi sulle parti di taglio ed essere proiettati pericolosamente a distanza.
- Tenere sempre entrambe le mani sulle impugnature durante il funzionamento della macchina e utilizzatela come illustrato nella Fig.16

### ESEMPI CONSIGLI PER OPERARE CON IL TAGLIASIEPE

**ATTENZIONE:** Prima di iniziare a lavorare verificare che nella siepe non ci siano oggetti che possono danneggiare il tagliasiepe.

### IMPUGNATURA

L'impugnatura (fig.11) è predisposta con un sistema di rotazione che consente di ruotare di 90° la maniglia acceleratore verso sinistra o verso destra in cinque differenti posizioni.

-Spegner il motore.

-Tirare la leva di blocco 4 (fig.8 ), in questo modo si libera l'impugnatura.

-Ruotare l'impugnatura finché la leva di blocco scatta nella posizione desiderata.

-Ora è possibile di nuovo utilizzare il tagliasiepi.

### Non premere l'acceleratore durante questa operazione!

Prima di iniziare accertarsi che non vi siano oggetti nella siepe che potrebbero danneggiare il tagliasiepe.

Dosare il gas in base al lavoro da eseguire, un regime rotazionale del motore troppo elevato non è necessario.

Per agevolare il taglio si consiglia di inclinare la lame di 15°/30° rispetto ai rami da tagliare.

## 6. PREPARAZIONE ALL'USO

### CARBURANTE

**ATTENZIONE:** la macchina è equipaggiata da un motore 2 tempi, quindi si **deve utilizzare esclusivamente carburante miscelato con olio.**

Preparare solo la miscela necessaria all'uso. Non fumare ed eseguire il rifornimento carburante sempre a motore spento e lontano da fiamme. Usare carburante con numero di ottani non inferiore a 90.

L'uso di una benzina con un numero di ottani inferiore a quello indicato può provocare il surriscaldamento del motore e problemi come il grippaggio del pistone. Miscelate la benzina esclusivamente con olio per motori a 2 tempi. Usare **olio 2 tempi ACTIVE, che è stato realizzato appositamente per ottenere i migliori risultati, nella proporzione 1:50 (2%). Se non è disponibile l'olio sintetico usare un altro olio 2 tempi di buona qualità nella proporzione 1:25 (4%). Fig. 15**

**Importante:** Mescolate fortemente e a lungo la tanica, questa operazione deve essere accuratamente ripetuta ogni volta che si preleva carburante dalla tanica. Le caratteristiche della miscela sono soggette ad invecchiamento e quindi si alterano nel tempo. **Non usate miscela preparata da più settimane**, si potrebbero verificare danni al motore. Riempire il serbatoio miscela solo per 3/4 per permettere l'espansione della stessa. L'uso di oli e o di benzine di scarsa qualità può danneggiare il motore, le guarnizioni, i tubi del carburante e il serbatoio.

### RIFORNIMENTO

**ATTENZIONE** Il rifornimento deve essere effettuato a motore spento. Svitare lentamente il tappo del serbatoio per lasciare fuoriuscire l'eventuale eccesso di pressione.

Dopo il rifornimento serrare correttamente il tappo del serbatoio. Spostare il decespugliatore di almeno 3 m dal punto di rifornimento prima di mettere in moto il motore. Prima del rifornimento pulire accuratamente intorno al tappo del serbatoio. La sporcizia all'interno del serbatoio causa problemi di funzionamento al motore.

Assicurarsi che la miscela sia omogenea agitando la tanica o il serbatoio.

### AVVIAMENTO

Appoggiare la macchina su di una superficie piana e sgombra e verificare che **l'attrezzo di taglio sia libero di girare.**

**Non avviare mai la macchina tenendola sulle gambe.**

Tenere rilasciata la leva del gas. Spostare l'interruttore verso la posizione (1) Fig. 8.

Premere il bulbo (2) 5 o 6 volte fig 7. Portare la leva dello starter (1) in posizione chiusa (A) Fig 7. Tenendo fermo il tagliasiepi tirare l'avviamento ed ai primi scoppi del motore riportare la leva starter nella posizione originale aperta (B). Ripetere l'operazione finché il motore non parte .



**ATTENZIONE:** quando il motore è già caldo, non premere il bulbo (2) Fig. 7 e non inserire lo starter (1) fig.7. Non rilasciare la corda d'avviamento, ciò potrebbe danneggiare il gruppo avviamento.

### ARRESTO MOTORE

Rilasciare la leva acceleratore (2) vedi fig. 8 al minimo ed attendere alcuni secondi per permettere il raffreddamento del motore.

Portare l'interruttore di massa nella posizione di stop (0) fig.8.

### TECNICHE DI TAGLIO (fig. 16, 17, 18)

Allo scopo di regolare il tagliasiepe per il taglio e migliorare il confort dell'operatore, posizionare l'impugnatura posteriore a 90° sul lato destro o sinistro, si veda paragrafo impugnatura figura 11.



**ATTENZIONE:** spegnere il motore prima di regolare l'inclinazione dell'impugnatura. Per ragioni di sicurezza accendere il tagliasiepi al minimo.

**ATTENZIONE:** per evitare danni quando si rilascia l'acceleratore attendere che le lame si siano completamente arrestate. Accelerare solo per quanto è necessario (mezzo acceleratore)





## ATTENZIONE

Dopo un uso intenso della macchina non spegnere improvvisamente il motore ma lasciarlo girare al minimo per qualche minuto per stabilizzarlo.

Le marmitte dotate di catalizzatore diventano molto calde durante l'uso e rimangono così per molto tempo dopo l'arresto del motore. Questo avviene anche quando il motore è al minimo. Il contatto può causare bruciature della pelle.

**Non aggiungere mai carburante a una macchina con il motore in funzione o caldo.  
PERICOLO D'INCENDIO.**

**Spostarsi almeno 3 metri dalla posizione in cui è stato effettuato il rifornimento prima di avviare il motore.  
Non fumare!!**

## 7. MANUTENZIONE PERIODICA

Controllare periodicamente che tutte le viti della macchina siano nelle loro sedi e ben serrate. Sostituire le parti danneggiate, usurate o criccate.

### FILTRO ARIA Fig. 3-4-5

- Verificare periodicamente il filtro d'aria in funzione delle condizioni di lavoro
- Premere la leva (A) e togliere il coperchio (B) fig 3.
- Togliere il filtro (C) fig.4.
- Pulire il filtro (C) con miscela di benzina / olio e strizzarlo fig.5.
- **IMPERATIVO: Oliare la spugna (C) con olio per filtri ACTIVE.**
- Controllare le parti: se necessario sostituirle. Montare in senso inverso allo smontaggio.
- **Per ottenere il massimo filtraggio si raccomanda di utilizzare olio specifico per filtri ACTIVE rif. 20010.**

### FILTRO CARBURANTE Fig.6

Per la pulizia o per la sostituzione, togliere il tappo dal serbatoio (A) ed estrarre il filtro (C) servendosi di un gancio o di una pinza a becchi lunghi.

Verificare periodicamente le condizioni del filtro (C); in caso di sporczia eccessiva, provvedere alla sua sostituzione.

### MOTORE (PER EVITARE GRAVI ROTTURE)

**Regolarmente**, onde evitare surriscaldamenti al motore, rimuovere polvere e sporco dalle feritoie, dal coperchio cilindro e dalle alette del cilindro utilizzando pennello o aria compressa.

### CANDELA fig.13

Periodicamente (almeno ogni 50 ore) smontate e pulite la candela e regolate la distanza tra gli elettrodi (0.5 - 0.6 mm). Sostituirela se eccessivamente incrostata o usurata e comunque entro 100 ore di lavoro. In caso di eccessive incrostazioni controllate la regolazione del carburatore, la percentuale 2% (1:50) dell'olio miscela ed accertarsi che l'olio sia di ottima qualità e del tipo per motori 2 tempi.

### RIDUTTORE LAME fig.14

Ogni 20 ore di funzionamento:

- Applicare una pompetta per grasso all'ingrassatore (1)
- Continuare a riempire fino a che il grasso esca dalla base delle lame.

Pulire il grasso fuoriuscito.

**Utilizzare il grasso Active SPECIFICO "Anti goccia" Rif. 21230.**

### AFFILATURA DELLE LAME

Non lavorare con lame danneggiate o non affilate, per evitare di sollecitare la macchina in modo anomalo.

Le lame devono essere rettificate presso un'officina di assistenza ACTIVE®.

Se le lame sono usurate sostituitele.

Controllare periodicamente il serraggio delle viti delle lame.

Lo spazio tra la lama superiore e quella inferiore non va regolato;

in fase di montaggio della lama, è necessario installare correttamente le varie componenti; si fissa il distanziale, la rondella, il bullone e quindi il dado.

### LAME

Per ottenere il massimo rendimento pulire e oliare periodicamente le lame.

### MONTAGGIO FILO ACCELERATORE E CAVI ELETTRICI

#### Fig.2

Introdurre il cavo acceleratore (A) attraverso il tenditore (B). Assicurarsi che la guaina (C) del cavo appoggi contro l'interno del tenditore (B). Accertarsi che la leva acceleratore non sia bloccata in semi accelerazione quindi agganciare il terminale del cavo nel morsetto (E). Regolare la tensione del cavo (A) allentando il controdado (D) e girando il tenditore (B), raggiungendo la giusta tensione, stringere il controdado (D). Se la regolazione è corretta, la leva acceleratore avrà un gioco libero di circa 2mm. prima che si muova la leva carburatore (E).

### REGOLAZIONE DEL CARBURATORE

In fabbrica il carburatore è stato regolato in modo ottimale. Se il tagliaiepi necessita di una nuova regolazione a causa di variazioni di altitudine e condizioni di utilizzo si prega di rivolgersi presso una officina autorizzata per tutte le regolazioni necessarie.

Una errata regolazione può arrecare danni irreparabili alla vostra macchina.

### SISTEMA ANTI-VIBRAZIONE fig. 10-12

Nel caso in cui il sistema anti-vibrazione fosse deformato o danneggiato si potrebbero creare problemi quali vibrazioni anomale o rottura di alcune parti.



Controllare periodicamente che le molle interposte tra il motore e il telaio dell'impugnatura non siano deformate o danneggiate.

### FERMO DI SICUREZZA

Il fermo di sicurezza è una leva presente sull'impugnatura, sopra la leva dell'acceleratore. Questa leva impedisce di azionare accidentalmente la leva dell'acceleratore.

E' possibile azionare la leva dell'acceleratore solo mentre si tiene premuto il fermo di sicurezza.

Se il fermo di sicurezza risultasse essere difettoso, interrompere immediatamente tutte le operazioni contattando il servizio di assistenza più vicino per far riparare la macchina.

-tenendo rilasciata la leva di sicurezza controllare che la leva dell'acceleratore non si sposti.

-tenendo premuto il fermo di sicurezza controllare che la leva dell'acceleratore si possa azionare e rilasciare regolarmente.

-rilasciando la mano dalla leva di sicurezza controllare che questa ritorni nella sua posizione originale.

## 8. RIMESSAGGIO

Seguire tutte le norme di manutenzione precedentemente descritte.

Pulire perfettamente la macchina e ingrassare le parti metalliche.

Svuotare il serbatoio carburante e fate funzionare il motore sino ad esaurimento del carburante residuo.

Posizionate la macchina in ambiente asciutto.

Togliere la candela, versare un po' d'olio nel cilindro, ruotare

l'albero motore alcune volte tramite l'avviamento per distribuire l'olio, rimontare la candela

Pulire le lame e lubrificarle. Controllare la quantità di grasso nei riduttori.

**ATTENZIONE:** tutte le operazioni di manutenzione non riportate sul presente manuale devono essere effettuate da una officina autorizzata.

## 9. CERTIFICATO DI GARANZIA

Questa macchina è stata concepita e realizzata attraverso le più moderne tecniche produttive; la Ditta costruttrice garantisce i propri prodotti per un periodo di 24 mesi dalla data di acquisto ad eccezione dei prodotti per servizio professionale continuo, adibiti a lavori per conto terzi, per i quali la garanzia è di 12 mesi dalla data di acquisto.

### CONDIZIONI DI GARANZIA

**1)** La garanzia viene riconosciuta a partire dalla data di acquisto. La Ditta costruttrice sostituisce gratuitamente le parti difettose nel materiale, nelle lavorazioni, nella produzione. La garanzia non contempla la sostituzione della macchina.

**2)** Il personale tecnico interverrà nei limiti di tempo concessi da esigenze organizzative e in ogni caso il più presto possibile, e l'eventuale ritardo non potrà determinare richieste di risarcimento dei danni né prolungamento del periodo di garanzia.

**3)** Per richiedere l'assistenza in garanzia è necessario esibire al personale autorizzato il certificato di garanzia timbrato dal rivenditore, compilato in tutte le sue parti e corredato di fattura d'acquisto o scontrino fiscale o altro documento reso fiscalmente obbligatorio comprovante la data di acquisto.

**4)** La garanzia decade in caso di:

- assenza palese di manutenzione
- Utilizzo non corretto del prodotto o manomissione
- Utilizzo dei lubrificanti non adatti
- Utilizzo di parti di ricambio o accessori non originali.
- Interventi effettuati da personale non autorizzato

**5)** La Ditta costruttrice esclude dalla garanzia le parti soggette ad un normale logorio di funzionamento: attrezzi di taglio.

**6)** Eventuali danni causati durante il trasporto, devono essere immediatamente segnalati al trasportatore pena il decadere della garanzia.

**7)** Se guasti o rotture dovessero accadere nel periodo di garanzia o dopo di esso il cliente non ha diritto di sospendere il pagamento né ad alcuno sconto sul prezzo.

**8)** La ditta costruttrice non risponde di eventuali danni diretti od indiretti, causati a persone o cose da guasti della macchina o conseguenti alla forzata sospensione prolungata nell'uso della stessa.

<b>S.N. n.°</b>	<b>RIVENDITORE:</b>
<b>DATA:</b> .....	<b>ACQUISTATO DAL SIG.</b>

## INDEX

1. Explication des symboles.....	Pag. 11
2. Pour votre sécurité.....	11
3. Les éléments de Taille-haie.....	12
4. Spécifications et Déclaration de conformité.....	13
5. Règles d'usage.....	14
6. Préparatifs en vue de l'utilisation.....	14
7. Entretien.....	15
8. Remise en état.....	16
9. Certificat de garantie.....	16

## 1. EXPLICATION DES SYMBOLES



Avertissement, danger et attention

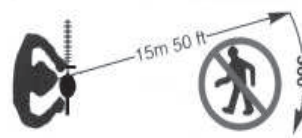

Ne laisser personne s'approcher à moins de 15mt.



Lire la notice d'utilisation et d'entretien avant d'utiliser cette machine



Vêtir casque, visière et protège oreille

## 2. POUR VOTRE SECURITE

**1-** Avant d'utiliser la machine, lisez cette notice et assurez-vous que vous la comprenez bien. Observez tous les avertissements et les mesures de sécurité. Conservez cette notice pour vous y référer plus tard.

**2 -** Ne pas observer les normes de sécurité peut comporter des dangers mortels.

**3 -** Observer les normes du pays concernant la prévention sur les accidents du travail.

**4 -** Louer ou prêter le taille-haie seulement à des personnes qui savent l'utiliser. Veuillez donner à l'utilisateur le manuel d'instruction du taille-haie. Veuillez vous assurer qu'il en prenne connaissance et qu'il apprenne parfaitement le maniement.

**5 -** Veuillez vous assurer qu'en cas de besoin il y ait quelqu'un qui puisse vous entendre.

**6 -** N'utilisez que des pièces de rechange d'origine, d'autres pièces pourraient ne pas s'ajuster correctement et causer des blessures.

**7 -** Porter des vêtements adéquats et de sécurité comme des: bottes, pantalon résistant, gants, visière ou des lunettes de protection, protège-oreilles et casque de sécurité. Les vêtements doivent être conformes aux normes de sécurité.

**8 -** Veuillez à ce que personne, ni enfant, ni animaux ne se trouvent dans un rayon de 15 mt. pendant que la machine est en marche. Le rayon opérationnel de la machine pourrait mettre en danger les personnes qui seraient dans le voisinage.

**9 -** N'utilisez pas la machine quand vous êtes fatigué, malade, ou sous l'influence de l'alcool, de drogues ou de médicaments.

**10- Ne** permettez pas les enfants d'utiliser le taille-haie.

**11- Avant** l'utilisation de la machine consacrez le temps nécessaire pour vous familiariser au maniement. Nous vous conseillons de vous faire instruire par le revendeur.

**12- Maintenir** une position stable et un bon équilibre. Ne pas travailler sur des échelles et jamais d'une seule main. Utiliser le

taille-haie seulement pour couper les haies.

**13- Avant** chaque utilisation inspectez l'appareil. Ne pas travailler avec les lames émoussées ou endommagées. S'assurer que l'accélérateur fonctionne librement, qu'il n'y ait pas de fuites de carburant, que les dispositifs de sécurité ne soient pas desserrés etc. Remplacer les pièces endommagées.

**14 -** Démarrer la machine uniquement dans les endroits bien aérés, les gaz d'échappement peuvent tuer.

**15 -** Transporter la machine quand le moteur est arrêté et avec le fourreau lames monté.

Ne pas toucher les parties chaudes, en particulier le pot d'échappement (danger de se brûler). Si le transport s'effectue sur un véhicule, s'assurer que la machine ne puisse se renverser.

**16- Lorsque** le moteur est au ralenti les lames ne doivent pas fonctionner. Dans le cas contraire régler la vis du ralenti.

**17- Quand** le moteur fonctionne n'effectuer aucun entretien et ne touchez pas aux lames.

**18- Avant** de refaire le plein, arrêter le moteur et laissez-le refroidir, remplir le réservoir loin des sources de chaleur et ne pas fumer pendant le ravitaillement ou le mélange du carburant.

Après le ravitaillement fermer hermétiquement le bouchon du réservoir pour éviter le risque que le bouchon se dévisse à cause des vibrations.

**19 - Ne** pas enlever le bouchon du réservoir si le moteur est en marche.

**20 - Essayer** le carburant renversé sur la machine. Déplacer la machine de 3 mètres de l'endroit où vous avez fait le plein avant la mise en route du moteur.

**21- Lorsque** le moteur fonctionne, empoigner fermement la machine, avec la main gauche la poignée "avant" et avec la main droite la "poignée de l'accélérateur".

22- Avant de ranger l'appareil, laisser le moteur refroidir et vider le réservoir de carburant.

23 - Ranger la machine, loin des sources de chaleur, soulevée du sol et le fourreau lames monté.

24 - Avant d'enlever des objets pris dans les lames ou d'effectuer une réparation ou l'inspection il est impératif d'arrêter le moteur "DANGER".

25 - Couvrir les lames avec le fourreau lors du transport ou le rangement de la machine

26 - Ne pas travailler dans le voisinage des lignes d'haute tension

27 - Avant d'utiliser la machine, débayer la zone de tous débris tel que branches, feuillages etc.

**28- ATTENTION: qui s'expose excessivement aux vibrations, si il souffre de problèmes cardiaques, le système nerveux et les vaisseaux sanguins peuvent s'endommager.**

**Cela se remarque par des fourmillements, insensibilité et le blanc dans les doigts, sensation de piqûre, douleur et perte de force. Les doigts, les mains et les poignées sont les organes atteints par ces symphômes. Si les symphômes devrait se manifester, arrêter immédiatement le travail et consulter un médecin.**



**DANGER DE MORT**

Débrancher le courant avant de commencer à travailler.

### 3. LES ELEMENTS DE TAILLE - HAIE

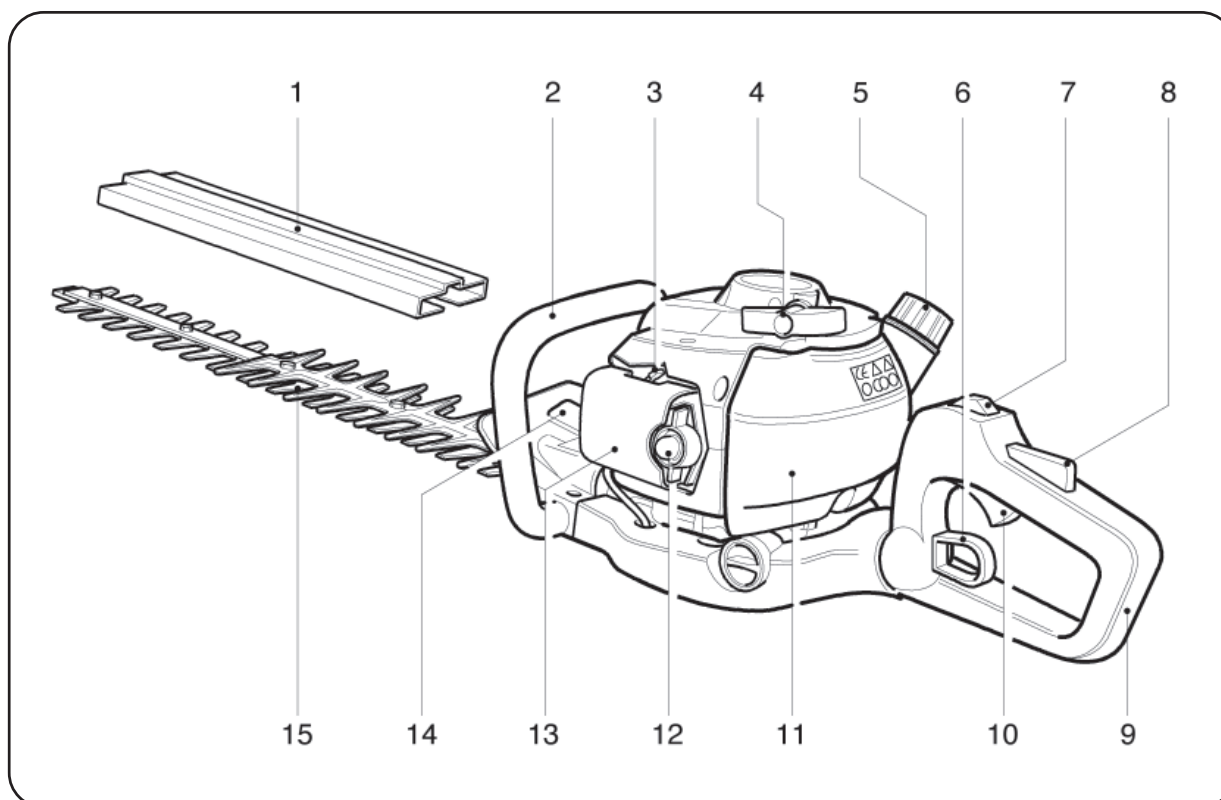

1. Fourreau de protection lames

2. Poignée avant

3. Starter

4. Poignée de lanceur

5. Bouchon du réservoir de carburant

6. Commande blocage rotation de la poignée

7. Interrupteur d'arrêt du moteur (STOP)

8. Levier de sécurité/commande gaz

9. Poignée accélérateur tournante

10. Commande de gaz

11. Réservoir de carburant

12. Primmer (purge du carburant).

13. Filtre à air

14. Protection de la main

15. Lames

#### 4. SPÉCIFICATIONS ET DECLARATION DE CONFORMITE

**ACTIVE s.r.l. Zona Artigianale - 26037 S. Giovanni in Croce (CR)**

**déclare sous sa propre responsabilité que l'accessoire :**

MODELE	TAILLE-HAI H24
CYLINDREE cm <sup>3</sup>	23
PUISSANCE Kw / CV	0.9 / 1.2
CARBURATEUR	A MEMBRANA WALBRO WYC PRIMER TYPE
ALLUMAGE	DIGITAL
CAP. DU RESERVOIR CARBURANT	0.52 Lt.
EMBRAYAGE	54 mm. (mod. professionnel)
SYSTEME ANTI-VIBRATION	OUI (entre le moteur et la transmission)
ACCELERATEUR	Sécurité de gachette à retour automatique (POIGNEE TOURNANTE)
REDUCTEUR	DOUBLE REDUCTION
LONGEUR LAMES	600 et 750 mm selon le modèle
LE PAS DE LAMES (course)	35 mm
POIDS Kg.	5,4 (mod. lame de 600 mm) - 5,65 (mod. lame de 750 mm)

**sont conformes aux spécifications de le directives :**

	Euro 1	Euro 2
MODÈLE	H23 T	H24
JUSQU'À LE NUMERÓ DE SÉRIE	23XX9999	
A PARTIR DU NOMBRE DE SÉRIE		E23XX0001
DIRECTIVES	2006/42/CE - 2004/108/CE - 2000/14/CE - 2002/44/CE (Allegato V)	
		2012/46/CE (Allegato VI)

MODÈLE	OUTIL	NIVEAU DE PRESSION ACOUSTIQUE (EN ISO 22868)	NIVEAU DE PUISSANCE ACOUSTIQUE (EN ISO 22868)	NIVEAU DE VIBRATION (m/s <sup>2</sup> ) (UNI EN ISO 22867)	
				DX	SX
H24	Lame 600 mm	99 dB (A)	110 dB (A)	5	5
	Lame 750 mm	99 dB (A)	110 dB (A)	5	5

Documentation technique déposée auprès du Direction Technique.

**ALBERTO GRIFFINI**  
**PRÉSIDENTE**  
**ACTIVE S.r.l.**  
 Via Delmoncello 12  
 26037 San Giovanni in Croce (CR) - ITALY  
 01/03/2014

## 5. RÈGLES D'USAGE



Avant d'utiliser la machine, lire attentivement les normes de sécurité.

- Porter des vêtements conforme aux normes de sécurité voir paragraphe "NORMES DE SECURITE".

- Si vous n'avez jamais utilisé la machine consacrez le temps nécessaire pour vous familiariser au maniement.

- Travailler avec calme, concentré et en bonne conditions de visibilité. Soyez prudents.

- Il est interdit de travailler sur des échelles, monter sur les arbres et de travailler dans des position instables.

- Enlever la protection lames (1) fig.1- les lames ne doivent pas toucher le terrain ou autre objet.

- Inspecter attentivement, la machine avant l'emploi. Vérifiez qu'il n'y ait pas de vis dévissées, de pièces endommagées et pertes de carburant.

- Contrôler périodiquement l'état du système anti-vibratoire.

**Évitez l'usage trop intensif de la machine, les vibrations peuvent être nuisibles pour la santé.** Avant le travail nettoyer le terrain de tout ce qui pourrait être projeté (pierres, verres, cordes,

objets métallique débris divers).

Gardez toujours les deux mains sur les poignées pendant que la machine est en marche et l'utiliser comme il est illustré à la fig. 16 et 17.

### POIGNEE/ACCELERATEUR fig.11

Pour augmenter la maniabilité et la précision de coupe le taille-haie ACTIVE est équipé d'une poignée tournante de 0° à 90° avec cinq différentes positions.

Pour régler la position de la poignée:

- Arrêter le moteur.

- appuyer sur la commande (2), voir flèche, pour débloquer la poignée.

- tourner la poignée à droite ou à gauche (selon le besoin) jusqu'à ce que la poignée se bloque.

### EXEMPLES D'UTILISATION DU TAILLE-HAIE

**Attention:** Avant de commencer à travailler avec le taille-haie, s'assurer que dans la haie il n'y a pas d'objets qui puisse endommager les lames.

- **Après avoir démarré le moteur le porter à moitié régime et commencer à travailler.**

- Couper progressivement pour éviter d'endommager la haie ou les lames a cause d'une branche trop grosse.

## 6. PREPARATIFS EN VUE DE L'UTILISATION

### CARBURANT

**ATTENTION.** La machine est équipée d'un moteur deux temps lequel doit toujours être alimenté en mélange **essence / huile**. Ne préparer que le mélange dont vous avez besoin. Ne pas fumer, éteignez toujours le moteur avant le ravitaillement et n'approchez pas de flammes. Utiliser de l'essence dont l'indice d'octanes soit au moins de 90. **Mélanger l'essence avec de l'huile spéciale 2 temps ACTIVE, laquelle a été réalisée pour obtenir les meilleurs résultat de fiabilité et de durée du moteur, au taux de 1:50 (2%). Si l'huile ACTIVE n'est pas disponible utiliser une huile 2 temps de qualité au taux de 25: 1 (4%) voir fig. 15.**

**Important:** remuer toujours ce mélange avant chaque utilisation. Les propriétés du mélange se détériorent avec le temps. Ne pas utiliser un mélange vieux de plus de 1 semaine, sauf pour l'huile ACTIVE qui contient un additif pour maintenir frais le mélange, car il pourrait endommager le moteur. Remplir le réservoir de carburant aux trois - quarts seulement afin de permettre l'expansion du mélange même.

### FAIRE LE PLEIN

**ATTENTION** Ne jamais faire le plein du réservoir avec le moteur en marche. Ouvrir le bouchon du réservoir lentement, afin de laisser échapper la surpression éventuelle. Serrer le bouchon soigneusement une fois le plein fait. Déplacer la machine au moins de 3m de l'endroit où vous avez fait le plein avant la mise en route du moteur.

Essuyer autour du bouchon de réservoir. Ces saletés pouvant se trouver dans le réservoir occasionnent des problèmes de fonctionnement Veillez à ce que le mélange soit bien homogène en agitant le récipient avant de faire le plein.

### MISE EN ROUTE

Poser la machine sur une surface plate et dénudée, et **s'assurer que les lames fonctionnent librement.**

**ATTENTION: ne jamais démarrer la machine sur les genoux.**

- Mettre l'interrupteur sur la position (1) Fig.8.

- Appuyez (pomper) 5 à 6 fois sur le bouton d'amorçage (2) et placer le levier "starter" (1) sur la position (A) fig.7.

- En tenant fermement la machine, tirez la poignée du lanceur et aux premières détonations du moteur remettez le levier du starter (1) dans la position d'origine ouvert (B). Fig 7.

- Répétez cette manœuvre de démarrage jusqu'à ce que la moteur démarre. Une fois le moteur démarré appuyez légèrement sur le levier accélérateur (2) fig.8 et faites tourner le moteur.

**ATTENTION:** quand le moteur est chaud n'appuyez pas sur le bouton d'amorçage (2) et n'utiliser pas le starter (1) fig.7 pour le faire démarrer.

Ne pas relâcher la poignée du lanceur avec la corde déroulée, ceci risque d'endommager le lanceur.

### ARRÊT DU MOTEUR Fig.8

Portez le levier de l'accélérateur (2) au régime du ralenti et attendez quelques secondes afin que le moteur refroidisse. Placer l'interrupteur de masse sur la position (0) "stop"



**ATTENTION:** lorsque le moteur est au ralenti (2600 ~ 3000 Tr/mn.) les lames ne doivent pas fonctionner. Si le ralenti du moteur est trop élevé dévisser dans le sens contraire des aiguilles d'une montre la vis (H) Fig.2

### TECHNIQUE DE TRAVAIL fig.16-17-18

Pour adapter le taille haie à la coupe et augmenter le confort de l'utilisateur, la poignée peut être positionnée sur 90° vers la droite ou vers la gauche, voir chapitre "Poignée/ accélérateur" fig.11.

**ATTENTION:** arrêter le moteur avant d'effectuer le réglage de la poignée.

Toujours tenir fermement la machine à deux mains fig.16 et 17. Le démarrage du moteur doit être effectué au ralenti.

**ATTENTION:** pour éviter des blessures, lorsqu'on lâche la commande de gaz, il faut attendre que les lames s'arrêtent.

**- Utiliser le moteur à demi-régime. Il est inutile de faire tourner le moteur à un régime excessif.**

- Eviter de couper des branches épaisses car cela risque d'endommager les lames et le réducteur.
- Toujours se placer du côté du carburateur de la machine et jamais du côté du pot d'échappement.

Lors de la taille d'une haie, il faut tenir la machine de manière à ce que les lames forment un angle de 10°-30° par rapport à la surface de travail fig.16. En faisant des mouvements circulaires à la machine, les rameaux taillés seront projetés directement sur le sol.

Lors de la taille verticale, effectuer un mouvement circulaire vers le haut et vers le bas contre la haie, fig.17.

**ATTENTION:** Les haies qui poussent le long d'une clôture ou celles soutenue par des fils de fer demandent une attention particulière. Les lames ne peuvent entrer en contact avec la clôture ou les fils de fer, sinon on peut endommager les lames et le réducteur fig.18.



## AVERTISSEMENT

**Après un usage intense de la machine, ne pas éteindre tout à coup le moteur mais le laisser tourner au ralenti pour quelques minutes, pour le stabiliser.**

**Les pots d'échappement dotés de catalyseur deviennent très chauds durant l'utilisation et restent ainsi longtemps après avoir éteint le moteur. Cette situation se présente même lorsque le moteur tourne au ralenti. Vous risquez de vous brûler en le touchant.**

**Ne faites jamais l'appoint de carburant lorsque le moteur tourne ou s'il est encore chaud.**  
**RISQUE D'INCENDIE.**

**Restez à au moins 3 m de la zone de ravitaillement avant de démarrer le moteur. Ne fumez pas!!**

## 7. ENTRETIEN

Contrôler périodiquement que toutes les vis de la machine soient en place et bien fixées. Remplacer les pièces usées, fissurées et non plates.

### FILTRE A AIR Fig.3-4-5

Périodiquement vérifier (en fonction des conditions de travail) le filtre à air.

- Appuyer sur le levier (A) et en même temps, basculer le couvercle (B) pour le démonter fig.3.
- Ôter l'élément (C) fig.4
- Nettoyez l'élément (C) avec de l'essence / huile et ensuite l'essorer fig.5.

**- IMPERATIF; huiler l'élément (C).**

- Vérifier les composants et si nécessaire remplacer ceux qui sont endommagés. Rémonter le tout dans le sens du démontage.

**- Pour obtenir une filtration supérieure utilisez l'huile spéciale pour éponges ACTIVE Ref. 21010**

### FILTRE CARBURANT Fig. 6

Pour le nettoyage et le remplacement, retirer le bouchon du réservoir (A) et enlevez le filtre (C) avec un crochet ou une pince à long bec. Vérifiez régulièrement les conditions du filtre (C) du carburant; dans le cas il serait excessivement sale, le remplacer.

### MOTEUR

**Régulièrement:** il est important pour éviter que le moteur surchauffe, d'enlever toutes poussières ou saleté des fentes du couvercle moteur et des ailettes du cylindre en se servant d'un pinceau ou de l'air comprimé.

### BOUGIE Fig. 13

Périodiquement (au moins toutes les 50 heures) démonter et nettoyez la bougie, vérifier l'écartement des éléments (0.5 -0. 6 mm.) changez-la si elle est trop incrustée ou usée et toujours après 100 heures de travail. Dans le cas d'un encrassement excessif contrôler le réglage du carburateur, le pourcentage 4% (1:25) de l'huile de mélange et assurez-vous que l'huile soit de bonne qualité et du type pour moteurs à deux temps.

### SYSTEME ANTI-VIBRATION fig.10 et 12

Vérifier régulièrement le système anti-vibration et si nécessaire remplacer les pièces endommagées.

Un système anti-vibration endommagé est dangereux car il peut endommager la machine et causer des sérieux problèmes à l'utilisateur.

### REDUCTEUR LAMES fig.14

Toutes les 20 heures de travail:

- Utiliser un graisseur.
  - Graisser jusqu'à ce que la graisse sorte à la base des lames (a)
- Utiliser la graisse spéciale ACTIVE réf. 21230**

### MONTAGE ET JEU DU CABLE ACCELERATEUR Fig. 2

- Introduire le câble de l'accélérateur (A) à travers le tendeur (B). S'assurer que la gaine du câble (C) soit en butée dans le tendeur (B). Accrochez ensuite le bout du câble dans la borne (E). Régler la tension du câble (A) en desserrant le contre-écrou et en tournant le tendeur (B). Quand vous avez obtenu la tension correcte serrez le contre-écrou (D). Si le réglage est correct, le levier de l'accélérateur se déplace librement de 2 mm avant que le levier du carburateur (E) ne se déplace.

### AFFUTAGE DES LAMES

Pour éviter de solliciter la machine de façon anormale, ne pas travailler avec des lames émoussées.

Les lames, si nécessaire, doivent être affûtées auprès d'un atelier autorisé.

Si les lames sont usées ou endommagées il faut les remplacer. Périodiquement vérifier le serrage des vis des lames.

### LAMES

Pour obtenir le meilleur rendement du taille-haie, périodiquement, nettoyer et huiler les lames.

## 8. REMISSAGE

Suivez toutes les règles d'entretien décrites ci-dessus.  
Nettoyez la machine et graissez les parties métalliques.  
Vider le réservoir d'essence et laisser tourner le moteur jusqu'à ce qu'il s'arrête, gardez la machine à l'abri de l'humidité.  
Oter la bougie, verser un peu d'huile dans le cylindre, tourner

quelques fois le vilebrequin à l'aide du lanceur pour distribuer l'huile, remontez la bougie.

**ATTENTION:** toutes les opérations d'entretien qui ne figure pas dans ce manuel doivent être effectuées dans un atelier autorisé.

## 9. CERTIFICATE DE GARANTIE

La machine a été conçue et réalisée au moyen d'une technique d'avantgarde. Le constructeur garantit ses propres produits pendant une période de 24 mois à partir de la date d'achat ou 12 mois dans le cas d'un usage professionnel continu ou de service de location.

### CONDITIONS DE GARANTIE

- 1) La garantie prend effet à compter de la date d'achat. Le constructeur remplace gratuitement les pièces défectueuses de fabrication. La garantie ne comprend pas le remplacement de la machine.
- 2) Le personnel technique effectuera les interventions le plus rapidement possible et selon les exigences d'organisation. Un éventuel retard ne pourra en aucun cas donner lieu à la requête d'indemnisation ou de prolongement de la période de garantie.
- 3) Toute demande d'intervention doit être accompagnée de la carte de garantie dûment complétée par le vendeur et d'un document attestant la date d'achat, ex. facture.
- 4) La garantie ne peut être accordée sur:
  - dommages ou pannes provenant d'une utilisation maladroite ou faute de manutention.
  - des utilisations de lubrifiants de mauvaise qualité;
  - de pièces ou accessoires n'étant pas d'origine;
  - des interventions effectuées par du personnel non agréé.
- 5) Les éléments de nos matériels considérés comme pièces d'usure ne rentrent pas dans le cadre de la garantie conventionnelle sont exemple: les outils de coupe, filtre embrayage etc..
- 6) Les marchandises voyagent au risque et péril du client à qui il appartient d'exercer tout recours à l'encontre du transporteur dans les formes et délais légaux.
- 7) En cas de défectuosité ou panne de la machine intervenant pendant la période de garantie ou après, le client ne peut suspendre la paiement ou exiger une ristourne.
- 8) Le constructeur ne saurait couvrir les dommages consécutifs, directs ou indirects, causés à personnes ou choses dû aux pannes de la machine ou à des arrêts prologés d'utilisation.

<b>S.N. n.°</b>	<b>REVENDEUR :</b>
<b>DATE:</b> .....	<b>ACHETEUR :</b>



## CONTENTS

1. Symbol interpretation.....	Pag. 17
2. For your safety.....	17
Description.....	18
4. Specifications and Declaration of conformity.....	19
5. Rules of use.....	20
6. Preparing for use.....	20
7. Regular maintenance.....	21
8. Storage.....	22
9. Warranty certificate.....	22

## 1. SYMBOL INTERPRETATION



Warning, danger and caution



Keep all bystanders at least 15 mt. (50 feet)



Read operator's instruction book before operating this machine



Wear safety head, eye and ear protection.

## 2. FOR YOUR SAFETY

**1** - Read and understand this manual before operating this unit. Follow all warning and safety instructions. Save this manual for future reference.

**2** - Non observance of the following safety precautions could cause possible injury even a fatal accident.

**3** - Follow the local regulations and the safety regulations enacted by the professional associations.

**4** - Only loan your machine to expert users who are completely familiar with the machine operation and correct use. Give other users the manual with operating instructions, which they should read before using the machine.

**5** - Never work isolated; stay within earshot to summon help in case of emergency.

**6** - Use only genuine replacement parts, failure to do so may cause poor fit and possible injury.

**7** - Do not wear loose or unlaced clothing which might get caught in plants or brushwood.

Wear appropriate safety articles such as:

- safety boots with anti-skid soles and steel-reinforced toes.
- Protection helmet with visors and protective eye wear.
- Heavy duty trousers, safety gloves and ear protection.

The above mentioned items should be in compliance with the accident-prevention standards in force.

**8** - Keep all bystanders, children and pets at least 15 mt. (50 feet) during machine use. The wide working radius of the machine might endanger persons within the radius.

**9** - Do not operate this machine when you are tired, ill or under the influence of alcohol, drugs or medication.

**10** - Do not allow children to use the machine.

**11** - If you have not used this machine before, spend some time in becoming familiar (following a training course with the dealer or a specialist) with the controls and method of usage before

operation.

**12** - Keep firm footing and balance. Always keep both hands on the handles.

**13** - Inspect unit before each use, don't cut with blunt or damaged blades. Make sure that the throttle lever works freely, ensure that there are no fuel leaks. Make sure that the safety devices are properly attached. Replace the damaged parts.

**14** - Start the machine only in well-ventilated areas. Breathing exhaust fumes can kill.

**15** - Carry the machine with the engine off, in a level position and the blade guard fitted. Don't touch the hot parts, like the muffler (burn danger).

Vehicle transportation: ensure the machine cannot overturn and get damaged or cause fuel leakage.

**16** - With the engine idling, the blades should not move, if it does, regulate the idle adjustments screw until the blades stop moving.

**17** - Never touch the blades or attempt any maintenance work while the engine is running.

**18** - Stop engine and allow to cool before refueling, fill the fuel tank with the engine off and away from heat sources and do not smoke while filling the tank or mixing fuel.

Tighten the fuel cap carefully after fueling, in order to avoid losing it.

**19** - Do not remove the fuel tank cap when the engine is running.

**20** - Wipe spilled fuel from the unit. Move at least 3 mt. (10 feet) from the fueling site before starting engine.

**21** - When the engine is running, hold the front handle firmly with your left hand and the rear handle (throttle handle) with the right hand.

**22** - Before storing, allow the engine to cool and empty the fuel tank.

23 - Store the unit away from heat sources, off the ground and with the blades guard fitted.

24 - When inspecting or servicing the unit, make sure to stop the engine and disconnect the spark plug as necessary.

25 - Carry the machine with the engine off and the blades guard on even for short distances.

26 - Do not work under high voltage lines,



**DANGER POSSIBLE FATAL ACCIDENT.**

Switch off high voltage lines before to start to work

27 - Clear the area before each use. Remove all objects. Inspect that there are not any electric cables where you have to operate.

**28-WARNING: operators who are exposed to excessive vibrations can suffer from circulatory disorders, the blood vessels or the nerves could be damaged.**

**The symptoms are: pins and needles, insensitiveness and fingers turn pale, pain and no strength.**

**All these symptoms affect the fingers, hands or the wrists.**

**At the first sign of one of the above symptoms STOP WORKING and consult a doctor.**

### 3. DESCRIPTION

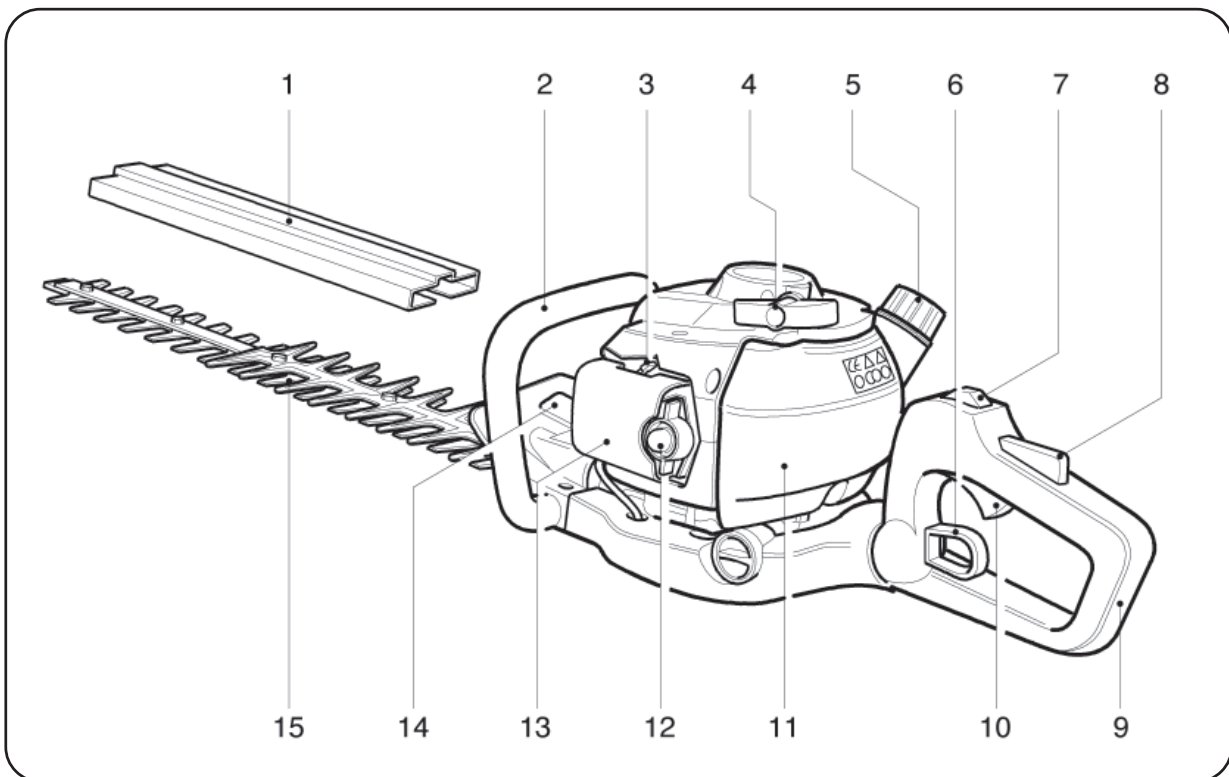

- 1. Blades guard
- 2. Front handle
- 3. Choke lever
- 4. Starter grip
- 5. Fuel cap
- 6. Secure push button for rotating handle
- 7. Ignition switch (stop).
- 8. Lockout safety lever for throttle control.

- 9. Rotating throttle handle
- 10. Throttle lever
- 11. Fuel tank
- 12. Primer (fuel air purge)
- 13. Air filter
- 14. Handle guard (safety)
- 15. Blades

## 5. SPECIFICATIONS AND DECLARATION OF CONFORMITY

**ACTIVE s.r.l. Zona Artigianale - 26037 S. Giovanni in Croce (CR)**

**declare under its own responsibility that the machine :**

MODEL	HEDGETRIMMER H24
DISPLACEMENT cm <sup>3</sup>	23.0
POWER Kw / CV	0.9 / 1.2
CARBURETOR	DIAPHRAGM TYPE WALBRO WYC PRIMER DEVICE
IGNITION	DIGITAL
FUEL TANK CAPACITY	0.52 Lt.
CLUTCH	54 mm. (Heavy duty type)
ANTIVIBRATION - SYSTEM	YES (Inside of the clutch housing)
THROTTLE CONTROL	Lockout safety device with automatic release (ROTATING TYPE)
REDUCTION GEAR	Two reductions (greased)
BLADES LENGHT	600 / 750 mm
BLADES PITCH	35 mm
WEIGHT Kg.	5,4 (md. 600 mm blades length) - 5,65 (md. 750 mm blades length)
CUTTING SYSTEM	Both sides

**are complies with requirements established by directives:**

	Euro 1	Euro 2
MODEL	H23 T	H24
TO SERIAL NUMBER	23XX9999	
FROM SERIAL NUMBER		E23XX0001
DIRECTIVES	2006/42/CE - 2004/108/CE - 2000/14/CE - 2002/44/CE (Annex V)	
		2012/46/CE (Annex VI)

MODEL	TOOL	SOUND PRESSURE LEVEL (EN ISO 22868)	SOUND POWER LEVEL (EN ISO 22868)	VIBRATION LEVEL (m/s <sup>2</sup> ) (UNI EN ISO 22867)	
				DX	SX
H24	Blade 600 mm	99 dB (A)	110 dB (A)	5	5
	Blade 750 mm	99 dB (A)	110 dB (A)	5	5

Technical documentation available by the Technical Department.

**ALBERTO GRIFFINI**  
**PRESIDENTE**  
 ACTIVE S.r.l.  
 Via Delmonce 12  
 26037 San Giovanni in Croce (CR) - ITALY  
 01/03/2014

## 5. RULES OF USE



**WARNING:** Carefully read the safety precautions before using the hedgetrimmer.

- Wear appropriate safety articles according with the local regulations and the safety regulations enacted by the professional associations, see paragraph "SAFETY PRECAUTIONS"
- If you have not used the machine before, spend some time in becoming familiar with the usage before operating.
- Work calmly and concentrated, only under good visibility conditions and with care.
- It is forbidden to work on ladders, branches or from other unsteady situations.
- Check the machine carefully before using it, make sure that there are no loosened screws, damaged parts or fuel leakages.
- Check the condition of the antivibration components on a regular basis. **Avoid using the hedgetrimmer over excessively long periods of time, excessive amounts of vibration can be harmful.** Remove from the working area grit, debris, ropes, metal parts or any other objects which might get entangled around the blades. The machine must be held by the operator standing on the

carburettor side and be used as in the picture fig.16.

- Remove the blades guard (1) fig.1 - The blades must not touch the ground or any object.

### THROTTLE/HANDLE fig.11

For ease of handling and to improve the cutting performance the ACTIVE hedge trimmer is equipped with five position rotating handle from 0° to 90°.

To adjust the rotating handle:

- Stop the engine
- Pull the lever (4 Fig. 8), see the arrow, in order unlock the handle
- Turn right or left (according to the cutting angle) till the handle is locked.

### EXAMPLES TO OPERATE THE HEDGE TRIMMER

**Warning:** Before operating make sure there are no objects on the hedge that could damage the hedgetrimmer.

- Set the throttle lever at half position and start to cut the hedge.
- Start to cut step by step in order to avoid damage to the hedge or damage to the hedgetrimmer on the bigger branches.

## 6. PREPARING FOR USE

### FUEL

**WARNING.** The machine is equipped with a two stroke engine. Always run the machine with fuel, which is mixed with oil. Only prepare the quantity of fuel for each job. Do not smoke. Refill when the engine is switched off and away from a naked flame. Always use a minimum octane number of 90. Mix fresh gasoline and ACTIVE oil in the ratio of 50:1 (2%). If the ACTIVE oil is not available use a good 2 stroke oil quality in the ratio of 25:1 (4%) see fig.15.

**Important:** always shake this fuel mix vigorously each time you use it. Fuel mix properties deteriorate with time we therefore recommend that you only make the quantity of fuel mix you will need for each usage. Do not use fuel mix more than a week old as this could damage the engine. Fill the brushcutter fuel tank only to 3/4 capacity to allow for fuel expansion.

### FUELING

**WARNING:** always shut off the engine before refueling. Slowly open the cap of the fuel tank, when filling up with fuel, so that possible over pressure disappears. Tighten the fuel cap carefully after fuelling. Always move the machine at least 3 m (10Ft) from the fueling area before starting. Before fueling clean the tank cap area carefully, to ensure that no dirt falls into the tank make sure that the fuel is well mixed by shaking the container before fueling.

### STARTING

Lay the machine on a flat, bare surface and **make sure that the cutting tool is free.**

**WARNING: do not start the engine on your leg or knee.**

Move ignition switch to (1). Fig.8

Push primer bulb (2) repeatedly 5 to 6 times. Fig.7

Move choke lever (1) to choke position (A) Fig.7.

Holding the unit down pull the starting handle until engine attempts to run then move the choke lever (1) to open position (B) Fig. 7.

Pull starter until engine runs.

Once the engine has started, press the throttle trigger a little (2) and let the engine run.

**Warning** once the engine is warmed up do not use the primer bulb (2) and the choke (1) to start up again fig.7.

Do not release the starter handle in pulled out position, as this may damage the starting ass'y.

### STOPPING ENGINE

Set the throttle lever (2) Fig.8 to idle position and wait a few seconds to let the engine cool off. Move the ignition switch to "stop" position (0). Fig.8

**WARNING:** with the engine idling (2600 - 3000 rpm) the cutting tool should not rotate. If the idle speed is too high turn counterclockwise the screw (H) Fig.2





## WARNING

After an intense use of the machine, don't suddenly extinguish the engine but allow it to idle for a few minutes, in order to stabilize it.

Mufflers fitted with catalytic converters get very hot during use and remain so for some time after stopping. This also applies at idle speed. Contact can result in burns to the skin.

Never add fuel to a machine with a running or hot engine.

### RISK OF FIRE.

Move at least 3 m from refuelling site before starting engine. Do not smoke!

## 7. REGULAR MAINTENANCE

From time to time make sure all machine screws are firmly secured. Replace damaged, worn, cracked or warped parts. Always make sure the hedgetrimmer and safety devices have been assembled correctly.

### **AIR FILTER Fig.3-4-5**

- Check and clean regularly according to the working conditions.
- Press down the lever (A) and remove the cover (B) fig.3.
- Take out the filter (C) fig.4.
- Wash element (C) with mix gasoline / oil and wring out strongly fig.5.
- **IT IS IMPERATIVE to oil the element (C) using ACTIVE air filter oil.**
- Check the parts and replace them if necessary. Reassemble in the opposite sequence to that listed for disassembly.

**WARNING:** For best results and long engine life, use ACTIVE air filter sponge oil Ref. 21010.

### **FUEL FILTER Fig. 6**

- To clean and to replace fuel filter, remove the fuel tank cap (1) and pull out the filter (2) with a hook wire or long forceps. Check fuel filter (2) periodically; replace it if too dirty.

### **ENGINE (IN ORDER TO AVOID HEAVY FAILURES)**

**Regularly:** it is important, in order to avoid engine overheating, to remove dust and dirt from air slots, from cylinder, cap and fins using a brush or compressed air.

### **SPARK PLUG Fig. 13**

- From time to time (at least every 50 hours) remove and clean the spark plug and check the electrode gap (0.5-0.6 mm.). Replace spark plug about every 100 working hours or whenever it is extremely encrusted. Heavily encrusted electrodes can result from an incorrect carburettor setting or from wrong fuel mixture (too much oil in the fuel) or a poor quality oil in the fuel mix. Check and correct.

### **ANTIVIBRATION SYSTEM fig.10-12**

Check regularly the efficiency of the antivibration system and if necessary replace the damaged parts.

An inefficient antivibration system is dangerous as it could damage the machine and the operator.

### **REDUCTION GEAR fig.18**

Every 20 working hours:

- remove the nipples (1) and slip the grease tube nozzle into the hole. Press the grease tube till the grease comes out from the hole.

Clean the excess grease and fit the screw plug (1)

**Recommended ACTIVE grease (no-melt type) P/N 21230**

### **REDUCTION GEAR fig.14**

Every 20 working hours:

- Use a grease pump
- Feed grease on the nipple until it comes out of the base of the blades (a)

**Recommended ACTIVE grease (no-melt type) P/N 21230**

### **FITTING THE THROTTLE CABLE AND STOP SWITCH WIRES Fig. 2**

Introduce the throttle cable (A) through the cable tensioner (B). Make sure that the cable sheath (C) rest against the inside of the tensioner (B). Ensure that the throttle lever is not in half-throttle, then connect the cable terminal in the clamp (E). Adjust cable tension (A) by loosening the lock nut (D) and turning the tensioner (B). Once the correct tension is reached, tighten the lock nut (D). If adjusted correctly that throttle trigger will move freely approximately 2 mm before carburettor lever (E) moves.

### **BLADES SHARPENING**

Don't work with damaged or blunt blades in order to avoid to overload the machine. The blades must be sharpened by an authorized service center. If the blades are worn out they must be replaced.

From time to time make sure the blade screws are firmly secured.

### **BLADES**

Regularly clean and to oil the blades in order to always get the best performance.

## 8. STORAGE

Follow all the maintenance instructions previously described.

- Clean the machine completely and lubricate the metallic parts.
- Empty fuel tank and run engine until dry. Store the hedgetrimmer in a dry place.
- Remove the spark plug, put a small amount of oil into the

cylinder rotate the crankshaft several times using the starter in order to distribute the oil, put the spark plug back in.

**ATTENTION:** all maintenance operations not reported in this manual must be carried out by an authorized ACTIVE service center.



## 9. WARRANTY CERTIFICATE

This machine has been designed and produced with the most advanced technology. The manufacturer guarantees its products for twenty-four (24) months from the date of purchase, with the exception of product for continuous professional service, used for third parties which are guaranteed for twelve (12) months from the date of purchase.

### **LIMITED WARRANTY**

**1)** Warranty starts on the date of purchase, the manufacturer will supply free of charge any part defective in materials and workmanship. Warranty does not provide for the replacement of the machine.

**2)** Product failures will be scheduled and repaired according to the normal work flow; any possible delay cannot lead to damages nor to an extension of the warranty period.

**3)** Claims under warranty will be accepted on submission to your Authorized Service Dealer of the completed and duly stamped. Warranty Certificate together with the original purchase document stating the date of purchase.

**4)** Warranty fails in case of:

- evident lack of maintenance;
- incorrect use of the machine or tampering;
- use of incorrect fuel and or lubricants;
- use of non-genuine parts;
- repairs made by unauthorized service people.

**5)** Parts subject to wear and tear such as cutting items, clutch or cutting safety devices filters, clutch etc., are not covered by guarantee.

**6)** Shipping / transportation charges and labour incurred in replacing defective parts on warranty, shall be born by the purchaser.

**7)** Claims for damages incurred during transportation have to be immediately reported to the carrier: failure to do so will invalidate the warranty.

**8)** Should any failure occur during or after the warranty period, customer has not the right to interrupt payment nor to a price discount.

**9)** The manufacturer is not responsible for any direct or indirect damage caused to persons or things by failures of the machine or by a forced suspension in its use.

<b>S.N. n.°</b>	<b>DEALER :</b>
<b>DATA :</b> .....	<b>BOUGHT BY Mr. :</b>

## INHALTSVERZEICHNIS

1. Erklärung der Symbole.....	S. 23
2. Für Ihre Sicherheit.....	23
3. Beschreibung der Teile.....	24
4. Technische Daten und Konformitätserklärung.....	25
5. Gebrauchsvorschriften.....	26
6. Vorbereitung für den Gebrauch.....	26
7. Periodische Wartung.....	27
8. Instandhaltung.....	28
9. Garantieschein.....	28

### 1. ERKLÄRUNG DER SYMBOLE



Hinweis, Gefahr und Achtung.

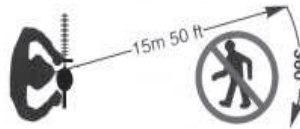

Personen 15 m  
entfernt halten.



Vor dem Einsatz dieses Geräts die Gebrauchs- und Wartungsanleitung durchlesen.



Gehör- und Augenschutz während des Betriebs  
dieses Geräts anlegen.

### 2. FÜR IHRE SICHERHEIT

**1-** Lesen Sie die Gebrauchsanweisung des Geräts gründlich durch und machen Sie sich mit den Anweisungen und Sicherheitshinweisen darin vertraut. Bewahren Sie dieses Handbuch auf, um später darin nachschlagen zu können.

**2-** Die Nichtbeachtung der folgenden Sicherheitshinweise kann Todesgefahren verursachen.

**3-** Beachten Sie die Unfallverhütungsbestimmungen der betreffenden Berufsverbände.

**4-** Anvertrauen oder borgen Sie die Heckenschere nur Personen, die mit ihrer Handhabung vertraut sind. Geben Sie diesen Personen immer die Gebrauchsanweisung zum Gerät mit. Alle Benutzer des Geräts müssen ihren Inhalt kennen.

**5-** Arbeiten Sie nie abgesondert von anderen, sondern bleiben Sie in Rufweite, um im Bedarfsfall Hilfe rufen zu können.

**6-** Verwenden Sie nur Zubehör und Ersatzteile der Firma ACTIVE. Produkte von anderen Herstellern könnten schlecht anpassbar sein und Verletzungen verursachen. Die Firma ACTIVE übernimmt keine Haftung für Schäden an Personen oder Dingen, die auf den Einsatz von nicht originalen bzw. nicht autorisierten Zubehör- oder Ersatzteilen zurückzuführen sind.

**7-** Tragen Sie bei der Arbeit keine losen oder geöffneten Kleidungsstück, die sich in Pflanzen oder Gestrüpp verfangen könnten.

Bekleiden Sie sich hingegen mit:

- Sicherheitsschuhen mit rutschfesten Sohlen und Stahlspitzen
- Schutzhelm, Visier und Schutzbrillen.
- Schallschutzhauben oder Ohrstöpsel.
- feste Handschuhe.

Die oben angeführten Materialien müssen den geltenden Unfallverhütungsbestimmungen entsprechen.

**8-** Sorgen Sie dafür, dass Personen, Kinder oder Tiere während der Verwendung der Heckenschere mindestens 15 m von der Arbeitsstelle entfernt sind. Der große Wirkungsbereich des Geräts könnte die Personen in Gefahr bringen, die sich in der Nähe aufhalten.

**9-** Arbeiten Sie nicht mit der Heckenschere, wenn Sie müde, krank oder unter dem Einfluss von Alkohol, Drogen oder Medikamenten stehen.

**10-** Kinder dürfen die Heckenschere nicht benutzen.

**11-** Wenn Sie noch nie eine Heckenschere verwendet haben, sollten Sie vor der ersten Inbetriebnahme an einem Ausbildungskurs teilnehmen bzw. sich vom Verkäufer einschulen lassen.

**12-** Sorgen Sie immer für sicheren Stand und gute Balance. Arbeiten Sie nie auf einer Leiter oder nur mit einer Hand. Verwenden Sie die Heckenschere nur zum Schneiden von Hecken, Gestrüpp oder Macchia. Ein anderwärtiger Gebrauch des Geräts ist verboten.

**13-** Kontrollieren Sie die Heckenschere vor jedem Einsatz. Arbeiten Sie nicht mit unscharfen oder beschädigten Schneiden. Kontrollieren Sie, ob der Gashebel funktionstüchtig ist, dass keine Kraftstofflecks vorhanden oder die Sicherheitsvorrichtungen nicht locker sind, usw. Ersetzen Sie beschädigte Teile.

**14-** Betätigen Sie das Gerät an gut belüfteten Orten, da die Abgase beim Einatmen zu einem Erstickungstod führen könnten.

**15-** Beim Transport des Geräts muss der Motor abgeschaltet sein, das Gerät mit den Messern nach hinten gerichtet und mit eingesetzter Messerabdeckung im Gleichgewicht gehalten werden. Berühren Sie die warmen Teile nicht. Dies gilt vor allem für die Oberflächen des Schalldämpfers (Verbrennungsgefahr). Beim Transport auf Fahrzeugen: Stellen Sie sicher, dass das Gerät nicht umkippt oder beschädigt wird und dass kein Kraftstoff austritt.

**16-** Kontrollieren Sie, dass die Messer nicht in Betrieb sind, wenn der Motor mit Mindestdrehzahl betrieben wird. Anderenfalls muss die Mindestdrehzahlschraube reguliert werden.

**17-** Berühren Sie die Messer nicht bei laufendem Motor und führen Sie keine Wartung durch.

**18-** Stoppen Sie den Motor und lassen Sie ihn vor dem Tanken abkühlen. Füllen Sie den Tank entfernt von Hitzequellen und

rauchen Sie während dem Tanken bzw. der Kraftstoffmischung nicht. Schließen Sie nach dem Tanken den Tankdeckel hermetisch, damit sich der Deckel wegen der Motorvibrationen nicht lockern kann.

**19-** Entfernen Sie den Tankdeckel nie bei laufendem Motor.

**20-** Trocknen Sie ggf. auf dem Gerät verschütteten Kraftstoff. Entfernen Sie das Gerät mindestens 3 Meter vom Tankplatz, bevor Sie den Motor anlassen.

**21-** Halten Sie bei laufendem Motor den vorderen Griff mit der linken und den hinteren Griff (Kontrolle des Gashebels) mit der rechten Hand gut fest.

**22-** Lassen Sie vor der Einlagerung des Geräts den Motor abkühlen und entleeren Sie den Kraftstofftank.

**23-** Legen Sie die Maschine fern von Hitzequellen, bodenfern und mit montierter Messerabdeckung ab.

**24-** Stellen Sie bei Kontroll- oder Wartungsarbeiten am Gerät sicher, dass der Motor abgeschaltet ist. Entfernen Sie ggf. die Zündkerze.

**25-** Arbeiten Sie nie in der Nähe von spannungsführenden Leitungen.



**GEFAHR VON TÖDLICHEN STROMSCHLÄGEN**

Trennen Sie vor dem Arbeitsbeginn den Strom ab.

**25-** Halten Sie den Arbeitsbereich frei. Entfernen Sie Laubzweige oder heruntergefallene Zweige.



**ACHTUNG: Personen mit Kreislaufproblemen, die sich starken Vibrationen aussetzen, können Schäden an Blutgefäßen oder an den Nerven erleiden. Typische Symptome sind Ameisenlaufen, Gefühllosigkeit und Erbleichen der Finger, Stechen, Schmerzen und Kraftreduzierung bzw. -losigkeit. All diese Symptome betreffen Finger, Hände oder Handgelenke. Bei Auftreten dieser Symptome sofort die Arbeit unterbrechen und einen Arzt aufsuchen.**

### 3. BESCHREIBUNG DER TEILE

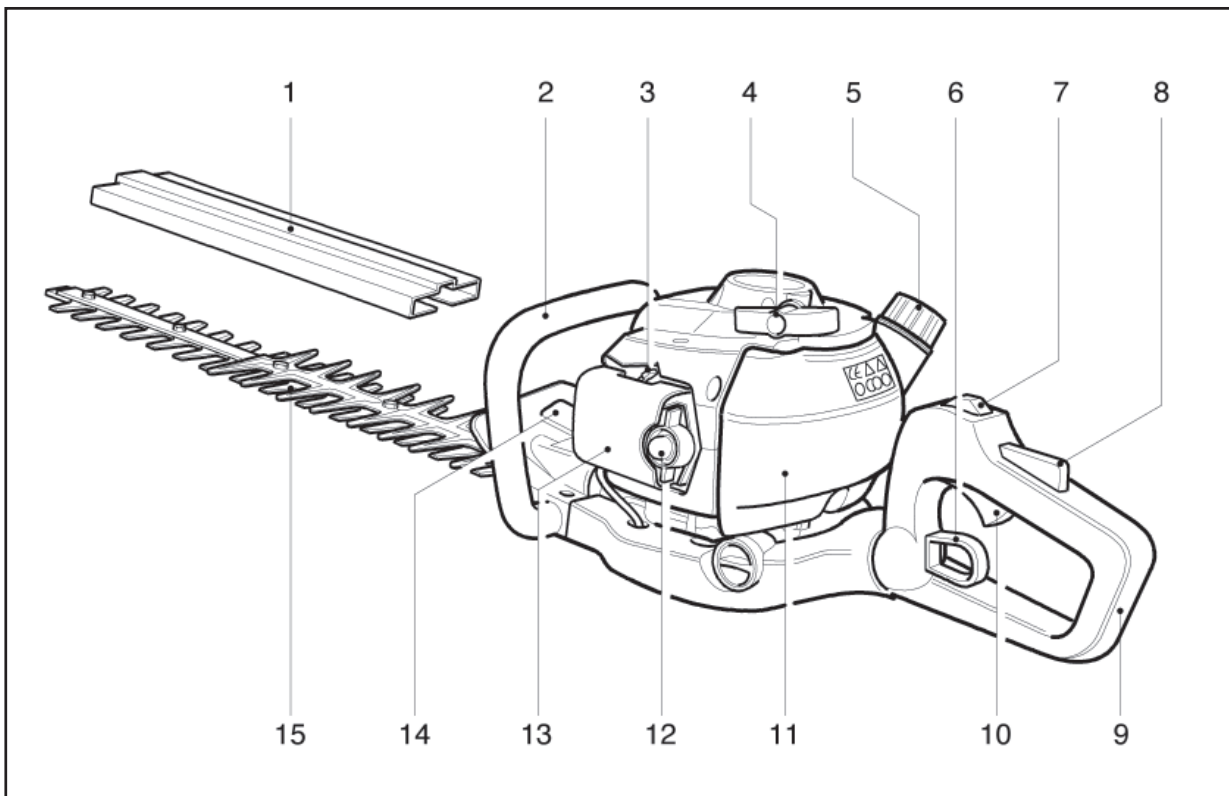

1. Messerschutz
2. Vorderer Griff
3. Starter
4. Motoranlassgriff
5. Kraftstofftankdeckel
6. Entblockierung für Grifffdrehung
7. Stoppschalter (STOP)
8. Sicherheitshebel (Sperrung des Gashebels)

9. Drehbarer Griff
10. Gashebel
11. Kraftstofftank
12. Primer (Ablasshahn)
13. Luftfilter
14. Handschutz
15. Messer



#### 4. TECHNISCHE DATEN UND KONFORMITÄTSERKLÄRUNG

**ACTIVE s.r.l. Zona Artigianale - 26037 S. Giovanni in Croce (CR)**  
**erklärt unter ihrer alleinigen Verantwortung, dass das Gerät:**

MODELL	HECKENSCHERE H24
HUBRAUM cm <sup>3</sup>	23.0
LEISTUNG KW / PS	0.9 / 1.2
VERGASER	MEMBRANVERGASER WALBRO WYC PRIMER TYPE
SCHALTUNG	ELEKTRONISCH
TANK	0.52 Lt.
KUPPLUNG	54 mm (professionelles Modell)
ANTIVIBRATIONSSYSTEM	JA (zwischen Motor und Antrieb)
GASHEBEL	Griffe mit 5 Positionen
MESSER	Doppelschneidige Messer aus Chrom und Vandin
MESSERLÄNGE	600 / 750 mm
MESSERABSTAND	35 mm
GEWICHT in kg	5,4 kg (Messer 600 mm) - 5,65 kg (Messer 750 mm)
SCHNITTWEISE	Beidseitig

**ist konform mit den Bestimmungen der folgenden harmonisierten Normen :**

	Euro 1	Euro 2
MODELL	H23 T	H24
Bis zu der Seriennummer	23XX9999	
Durch die Anzahl von Serien		E23XX0001
Richtlinien	2006/42/CE - 2004/108/CE - 2000/14/CE - 2002/44/CE (Annex V)	
		2012/46/CE (Annex VI)

MODELL	SCHNEIDWERKZEUGE	SCHALLDRUCK (EN ISO 22868)	SCHALLEISTUNGSPEGEL (EN ISO 22868)	VIBRATIONSPEGEL (m/s <sup>2</sup> ) (UNI EN ISO 22867)	
				DX	SX
H24	600 mm	99 dB (A)	110 dB (A)	5	5
	750 mm	99 dB (A)	110 dB (A)	5	5

Am Geschäftssitz hinterlegte technische Dokumentation - Technische Leitung.

**ALBERTO GRIFFINI**  
**PRESIDENTE**  
**ACTIVE S.r.l.**  
 Via Delmonaco 12  
 26037 San Giovanni in Croce (CR) - ITALY  
 01/03/2014

## 5. GEBRAUCHSBESTIMMUNGEN



**ACHTUNG:** Lesen Sie vor der Benutzung des Geräts aufmerksam die Sicherheitsbestimmungen.

- Verwenden Sie Schutzbekleidung gemäß den Bestimmungen vor Ort und den Sicherheitsvorschriften der Berufsverbände (siehe Kap. "SICHERHEITSBESTIMMUNGEN")
  - Wenn Sie noch nie eine Heckenschere verwendet haben, sollten Sie zuerst an einem Ausbildungskurs teilnehmen.
  - Arbeiten Sie ruhig und konzentriert, nur bei guten Licht- und Sichtverhältnissen und gehen Sie vorsichtig vor.
  - Arbeiten Sie nicht auf Leitern oder in unsicheren Positionen.
  - Entfernen Sie den Messerschutz (1) Abb. 1 - Die Messer dürfen weder den Boden noch irgendwelche Gegenstände berühren.
  - Kontrollieren Sie vor dem Gebrauch immer aufmerksam das Gerät. Prüfen Sie, dass keine lockeren Schrauben, beschädigte Teile oder Kraftstofflecks vorhanden sind.
  - Kontrollieren Sie periodisch den Zustand des Antivibrationssystems. **Verwenden Sie das Gerät nicht über lange Zeitabschnitte. Die Vibrationen können schädlich sein.**
  - Entfernen Sie vor der Benutzung aus dem betreffenden Bereich Steine, Glas, Seile, Metallteile und alle Fremdkörper, die sich an den Scherteilen verwickeln und auf gefährliche Weise weggeschleudert werden könnten.
- Halten Sie während dem Betrieb des Geräts immer beide Hände auf den Griffen und benutzen Sie das Gerät gemäß Abb. 16.

### BEISPIELE UND EMPFEHLUNGEN FÜR DIE ARBEIT MIT DER HECKENSCHERE

**ACHTUNG:** Kontrollieren Sie vor dem Arbeitsbeginn, dass sich keine Gegenstände in der Hecke befinden, welche die Heckenschere beschädigen könnten.

#### GRIFF

Der Griff (Abb. 11) ist mit einem Drehsystem ausgestattet, mit dem der Gasgriff in drei verschiedenen Positionen nach links oder nach rechts gedreht werden kann.

-Schalten Sie den Motor ab.

-Ziehen Sie den Arretierhebel 2 (Abb. 8), um den Griff zu befreien.

-Drehen Sie den Griff, bis der Blockierhebel in der gewünschten Position einrastet.

-Nun kann die Heckenschere wieder verwendet werden.

#### Während diesem Vorgang nicht den Gashebel betätigen!

Kontrollieren Sie vor dem Arbeitsbeginn, dass sich keine Gegenstände in der Hecke befinden, welche die Heckenschere beschädigen könnten.

Dosieren Sie das Gas je nach den auszuführenden Arbeiten. Eine sehr hohe Drehzahl des Motors ist nicht erforderlich.

Für einen bequemerem Schervorgang wird empfohlen, das Schermesser in einem 15/30°- Winkel zu den abzuschneidenden Ästen zu halten.

## 6. VORBEREITUNG FÜR DEN GEBRAUCH

### KRAFTSTOFF

**ACHTUNG:** Das Gerät ist mit einem 2-Takt-Motor ausgerüstet und darf daher **ausschließlich mit einem Öl-Kraftstoff-Gemisch betrieben werden.**

Bereiten Sie nur die für den Gebrauch erforderliche Mischung vor. Während dem Tanken nicht rauchen, immer den Motor abschalten und fern von Flammen halten. Keinen Kraftstoff unter 90 Oktan verwenden.

Die Verwendung von Benzin mit niedrigem Oktanwert könnte zu Überhitzungen des Motors und zu Problemen wie das Festfressen des Kolbens führen. Mischen Sie das Benzin ausschließlich mit Öl für 2-Takt-Motoren. Verwenden Sie **2-Takt-ÖL ACTIVE, das eigens für bessere Leistungen im Verhältnis 1:50 (2%) gemischt wurde. Sollte kein ACTIVE ÖL verfügbar sein, müssen Sie ein anderes qualitativ gutes 2-Takt-ÖL für eine 1:25 Mischung (4%) verwenden. Abb. 15**

**Wichtig:** Mischen Sie den Kraftstoffbehälter gut und lang durch. Dieser Vorgang muss jedes Mal sorgfältig wiederholt werden, wenn Kraftstoff aus dem Tank entnommen wird. Die Mischung ist alterungsanfällig und verändert sich daher im Laufe der Zeit.

**Verwenden Sie keine seit mehreren Wochen vorbereiteten Mischungen,** da dies zu Motorschäden führen könnte. Füllen Sie den Tank für die Mischung nur  $\frac{3}{4}$  voll, damit sich die Mischung ausdehnen kann. Bei Verwendung von schlechtem Öl und Benzin können der Motor, die Dichtungen, die Kraftstoffleitungen und der Tank beschädigt werden.

### TANKEN

**ACHTUNG** Während dem Tanken muss der Motor abgeschaltet sein. Schrauben Sie langsam den Deckel des Tanks auf, um ggf. überschüssigen Druck abzulassen.

Nach dem Tanken den Decken des Tanks korrekt befestigen.

Entfernen Sie den Freischneider mindestens 3 Meter vom Tankplatz, bevor Sie den Motor anlassen. Reinigen Sie vor dem Tanken sorgfältig den Bereich um den Tankdeckel.

Der Schmutz um den Tank kann zu Betriebsproblemen am Motor führen.

Schütteln Sie den Kanister bzw. den Behälter damit die Mischung homogen ist.

### INBETRIEBNAHME

Stellen Sie das Gerät auf einer flachen und freien Fläche ab und kontrollieren Sie, ob **das Schneidgerät sich unbehindert dreht. Nie das Gerät auf die Beine legen, um es zu starten.**

Lassen Sie den Gashebel locker. Verschieben Sie den Schalter in die Position (1) Abb. 8.

Drücken Sie den Kolben (2) 5 oder 6 Mal (Abb. 7). Bringen Sie den Chokehebel (1) in die geschlossene Position (B) (Abb. 7). Halten Sie die Heckenschere fest und ziehen Sie das Starterseil. Bringen Sie den Chokehebel wieder in die ursprüngliche offene Position, sobald der Motor die ersten Startgeräusche abgibt (A). Wiederholen Sie den Vorgang, bis der Motor anspringt.

**ACHTUNG:** Drücken Sie nicht den Kolben (2) (Abb. 7) und schalten Sie nicht den Starter (1) (Abb.7), wenn der Motor bereits warmgelaufen ist. Lassen Sie das Starterseil nicht aus, da dies das Startaggregat beschädigen könnte.

### STOPPEN DES MOTORS

Lassen Sie den Gashebel (2) (siehe Abb. 8) am Minimum und warten Sie dann einige Sekunden ab, damit sich der Motor abkühlen kann.

Bringen Sie den Kurzschluss-Schalter in die Stopp-Position (0) (Abb. 8).

### SCHNITTECHNIKEN (Abb. 16, 17, 18)

Um die Heckenschere für den Schnitt einzustellen und den Arbeitskomfort des Bedieners zu verbessern, müssen Sie den hinteren Griff im 90° Winkel an der rechten bzw. linken Seite positionieren (siehe Abschnitt Griff, Abb. 11).



**ACHTUNG:** Schalten Sie den Motor ab, bevor Sie die Neigung des Griffs verstellen. Schalten Sie aus Sicherheitsgründen die Heckenschere auf das Minimum.

**ACHTUNG:** Um Schäden zu vermeiden wenn Sie den Gashebel auslassen, müssen Sie abwarten, bis die Messer still stehen.

Geben Sie nur soviel Gas wie erforderlich (halbe Gashebelstellung).



## ACHTUNG

Nach einem umfangreichen Maschinen Spektrumanalysatoren nicht plötzlich der Motor, sondern lassen Sie es für ein paar Minuten im Leerlauf zu stabilisieren.

Kat-Auspuffe mit Katalysator werden beim Betrieb extrem heiß und bleiben es für längere Zeit auch nach

Abstellen des Motors. Dieser Zustand tritt ebenfalls im Leerlauf ein. Die Berührung kann Hautverbrennungen verursachen.

Füllen Sie niemals Treibstoff in eine Maschine mit laufendem oder heißem Motor.  
**DIE BRANDGEFAHR NICHT VERGESSEN.**

Entfernen Sie sich mindestens 3 m von der Stelle, an der Sie aufgetankt haben, bevor Sie den Motor starten.  
**Nicht rauchen!!**

## 7. PERIODISCHE WARTUNG

Kontrollieren Sie periodisch, ob alle Schrauben der Maschine vorhanden und fest angezogen sind. Ersetzen Sie beschädigte, verschlissene oder gerissene Teile.

### LUFTFILTER Abb. 3-4-5

- Kontrollieren Sie je nach den Arbeitsbedingungen periodisch den Luftfilter.
- Drücken Sie den Hebel (A) und entfernen Sie den Deckel (B) (Abb. 3)
- Entfernen Sie den Filter (C) (Abb. 4).
- Reinigen Sie den Filter (C) mit einer Benzin-Öl-Mischung und wringen Sie ihn dann aus (Abb. 5).
- **WICHTIG: Ölen Sie den Schwamm (C) mit Öl für ACTIVE Filter.**
- Kontrollieren Sie die Teile und ersetzen Sie sie gegebenenfalls. Montieren Sie die Teile in umgekehrter Reihenfolge.
- **Für die beste Filterung wird empfohlen, das spezifische Öl für ACTIVE Filter (Bestellnr. 20010) zu verwenden.**

### KRAFTSTOFFFILTER Abb. 6

Entfernen Sie den Deckel des Tanks (A) und ziehen Sie den Filter (C) mit einem Haken oder einer Langschnabelzange heraus.

Kontrollieren Sie periodisch den Zustand des Filters (C). Bei starker Verschmutzung ist er zu ersetzen.

### MOTOR (ZUM VERMEIDEN VON SCHWERWIEGENDEN BRÜCHEN)

Entfernen Sie **regelmäßig** mit einem Pinsel oder mit Druckluft Staub und Schmutz von den Schlitzen, vom Zylinderdeckel und von den Lamellen des Zylinders, um Überhitzungen am Motor zu vermeiden.

### ZÜNDKERZE Abb. 13

Demontieren und reinigen Sie die Zündkerzen (mindestens alle 50 Betriebsstunden und regeln Sie den Abstand zwischen den Elektroden (0,5 - 0,6 mm).

Wechseln Sie die Zündkerze nach 100 Betriebsstunden, oder wenn sie stark verkrustet bzw. abgenutzt ist, aus. Kontrollieren Sie bei starken Verkrustungen die Einstellung des Vergasers, ob das Mischverhältnis der Ölmischung 2% (1:50) beträgt und das Öl qualitativ gut und für 2-Takt-Motoren geeignet ist.

### UNTERSETZUNGSGETRIEBE FÜR MESSER Abb. 14

Alle 20 Betriebsstunden:

- Entfernen Sie den Deckel (1) und montieren Sie eine Fettpumpe.
- Füllen Sie das Schmierfett nach, bis es am Unterteil der Messer austritt. Entfernen Sie das ausgetretene Schmierfett und montieren Sie die Schraube (1) wieder.

**Verwenden Sie das spezifische "tropffreie" Active Schmierfett (Bestellnr. 21230).**

### SCHÄRFENDER SCHNEIDEN

Arbeiten Sie nicht mit beschädigten oder unscharfen Schneiden, um das Gerät nicht übermäßig zu beanspruchen.

Die Schneiden müssen in einer ACTIVE® Service-Werkstatt geschliffen werden.

Verschlissene Messer sind zu ersetzen.

Kontrollieren Sie periodisch den Anzug der Schrauben an den Messern.

Der Abstand zwischen dem oberen und dem unteren Schermesser wird nicht verstellt. Bei der Montage des Schermessers müssen die verschiedenen Bauteile korrekt montiert werden, d.h. zuerst werden das Abstandsstück, die Beilegscheibe, der Bolzen und dann die Mutter befestigt.

### MESSER

Für die beste Leistung müssen die Messer periodisch gereinigt und geölt werden.

### MONTAGE DES GAS-KABELS UND DER STROMKABEL Abb. 2

Führen Sie das Gas-Kabel (A) durch den Spanner (B) ein. Stellen Sie sicher, dass die Hülse (C) des Kabels an der Innenseite des Spanners (B) aufliegt. Kontrollieren Sie, dass der Gashebel bei halber Beschleunigung nicht blockiert ist und befestigen Sie dann das Kabelende an der Klemme (E). Regeln Sie die Kabelspannung (A), indem Sie die Gegenmutter (D) lockern und den Spanner (B) drehen. Ziehen Sie die Gegenmutter fest, sobald die korrekte Spannung erreicht wurde. Bei korrekter Einstellung hat der Gashebel ein Spiel von zirka 2 mm, bevor sich der Vergaserhebel (E) bewegt.

### EINSTELLUNG DES VERGASERS

Im Werk wurde der Vergaser optimal eingestellt. Wenden Sie sich bitte an eine autorisierte Werkstatt, wenn die Heckenschere aufgrund von Höhenveränderungen oder anderen Einsatzbedingungen erneut einzustellen ist. Eine falsche Einstellung kann zu bleibenden Schäden an Ihrem Gerät führen.

### VIBRATIONSSCHUTZ Abb. 10-12

Wenn der Vibrationsschutz verformt oder beschädigt ist, könnten Probleme, wie abnormale Vibrationen oder Brüche von einigen Teilen auftreten.



Kontrollieren Sie periodisch, dass die Federn zwischen dem Motor und dem Rahmen des Griffs nicht verformt oder beschädigt sind.

### SICHERHEITSSPERRE

Die Sicherheitssperre ist ein Hebel auf dem Griff, der sich über dem Gashebel befindet. Dieser Hebel verhindert die unbeabsichtigte Betätigung des Gashebels.

Der Gashebel kann nur betätigt werden, wenn die Sicherheitssperre gedrückt wird.

Bei defekter Sicherheitssperre müssen Sie sofort alle Tätigkeiten unterbrechen und den nahegelegendsten Kundendienst kontaktieren, um die Maschine reparieren zu lassen.

-Lassen Sie den Sicherheitshebel los und kontrollieren Sie dabei, ob sich der Gashebel bewegt.

-Halten Sie die Sicherheitssperre gedrückt und kontrollieren Sie, ob der Gashebel ordnungsgemäß betätigt und los gelassen werden kann.

-Entfernen Sie die Hand vom Sicherheitshebel und kontrollieren Sie dabei, ob der Hebel in seine ursprüngliche Position zurückkehrt.

## 8. INSTANDHALTUNG

Führen Sie alle zuvor beschriebenen Wartungsvorschriften aus. Reinigen Sie die Maschine gründlich und schmieren Sie die Metallteile.

Entleeren Sie den Vergasertank und lassen Sie den Motor laufen, bis kein Kraftstoff mehr vorhanden ist.

Stellen Sie das Gerät in einem trockenen Raum ab.

Entfernen Sie die Zündkerze, gießen Sie etwas Öl in den Zylinder, drehen Sie die Motorwelle einige Male mithilfe des Starters, um das Öl zu verteilen, und montieren Sie die Zündkerze wieder an.

Reinigen und schmieren Sie die Messer. Kontrollieren Sie die Schmierfettmenge in den Untersetzungsgetrieben.

**ACHTUNG:** Alle nicht in dieser Gebrauchsanweisung angeführten Wartungsarbeiten müssen in einer autorisierten Werkstatt durchgeführt werden.

## 9. GARANTIESCHEIN

Dieses Gerät wurde anhand der modernsten Produktionstechniken entworfen und realisiert. Die Herstellerfirma garantiert für ihre Produkte über einen Zeitraum von 24 Monaten ab dem Kaufdatum. Ausgenommen davon sind Produkte für ständigen professionellen Arbeitseinsatz und für Arbeiten auf Drittrechnung. Für diese Produkte gilt eine Garantiezeit von 12 Monaten ab dem Kaufdatum.

### GARANTIEBEDINGUNGEN

**1)** Die Garantie gilt ab dem Kaufdatum. Die Herstellerfirma ersetzt gratis defekte Teile mit Material-, Bearbeitungs- und Produktionsschäden. Die Garantie sieht keine Ersetzung des Geräts vor.

**2)** Die Techniker werden innerhalb der aus organisatorischen Gründen zulässigen Zeiten so bald wie möglich eingreifen. Für eventuelle Verzögerungen können keine Schadenersatzansprüche oder Verlängerungen der Garantiezeit gefordert werden.

**3)** Bei Eingriffen unter Garantie muss dem autorisierten Personal der vom Wiederverkäufer abgestempelte und vollständig ausgefüllte Garantieschein, die Rechnung, der Kassenbon oder ein anderes steuerlich vorgeschriebenes Dokument mit dem Kaufdatum vorgelegt werden.

**4)** Die Garantie verfällt bei:

- offensichtlichem Wartungsmangel
- nicht korrekter Verwendung des Produkts bzw. bei Beschädigung
- Verwendung von ungeeigneten Schmiermitteln
- Verwendung von nicht originalen Ersatzteilen oder Zubehör
- Eingriffen vonseiten nicht befugtem Personal

**5)** Ausgenommen von der Herstellergarantie sind Teile, die normalem Verschleiß unterliegen, wie Schneidegeräte.

**6)** Schäden während dem Transport müssen sofort dem Transporteur mitgeteilt werden, da sonst die Garantie erlischt.

**7)** Schäden oder Brüche während oder nach der Garantiezeit geben dem Kunden nicht das Recht auf Zahlungseinstellung oder Preisnachlässe.

**8)** Die Herstellerfirma haftet nicht für eventuelle direkte oder indirekte Schäden an Personen oder Dingen, die auf Maschinenschäden oder auf eine zwangsläufig längere Stilllegung des Geräts zurückzuführen sind.

<b>SERIEN - NUMMER</b>	<b>HÄNDLER:</b>
<b>DATUM:</b> .....	<b>KÄUFER:</b>

## ÍNDICE

1. Explicación de los símbolos.....	Pag. 29
2. Para vuestra seguridad.....	29
3. Descripción de las piezas.....	30
4. Datos técnicos y Declaración de conformidad.....	31
5. Normas de trabajo.....	32
6. Preparación para el uso.....	32
7. Mantenimiento periódico.....	33
8. Almacenaje.....	33
9. Certificado de garantía.....	34

### 1. EXPLICACIÓN DE LOS SÍMBOLOS



Cuidado, peligro y protección

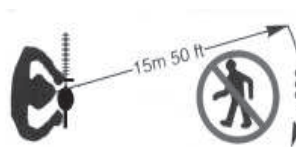

Mantener distancia con otras personas 15 mt. (50 pies)



Leer el manual antes de utilizar la máquina



Llevar protección en cabeza, ojos y oídos.

### 2. PARA SU SEGURIDAD

**1-** Antes de hacer funcionar la unidad, leer atentamente estas instrucciones y asegurarse de comprenderlas. Atenerse a todas las advertencias e instrucciones de seguridad. Conservar el presente manual a título de futura referencia.

**2-** Usar únicamente repuestos originales; piezas de repuesto producidas por otros fabricantes podrían mal adaptarse y causar lesiones.

**3-** Usar indumentos idóneos y artículos de seguridad como ser: botas, pantalones fuertes, guantes, visera o anteojos de protección, cofia y casco protectorio.

**4-** Durante el uso de la barrena no permitir a otras persona, niños o animales de permanecer en el radio de 15 metros.

**5-** No actuar con la barrena cuando se está cansado, enfermo o bajo el efecto de alcohol, drogas o fármacos.

**6-** No permitir a los jóvenes de usar la barrena.

**7-** Mantenerse bien fuertes y en equilibrio. Tener el manillar con las dos manos. Mantener la punta perpendicular al suelo.

**8-** Usar la barrena únicamente para labores indicadas por el presente manual.

**9-** Inspeccionar la máquina antes de cada empleo. Controlar que la palanca del acelerador funcione bien. Asegurarse que la punta esté libre de girar y no se encuentre en contacto con cuerpos extraños, que no existan pérdidas de carburante, que los dispositivos de seguridad no estén flojos, etc.. Sustituir las piezas dañadas.

**10-** Poner en marcha la barrena en lugares bien ventilados; si se respiran los gases de descarga pueden provocar una asfixia mortal.

**11-** Transportar la barrena con motor apagado y punta bloqueada en posición de transporte.

**12-** Sustituir la punta apenas aparecen grietas o roturas.

**13-** Asegurarse que no gire la punta cuando el motor está al mínimo.

**14-** Con el motor en movimiento no efectuar ningún

mantenimiento y no tocar la punta.

**15-** Está prohibido aplicar a la toma de fuerza de la barrena utensilios o aplicaciones que no sean los indicados por el constructor.

**16-** Antes del reabastecimiento parar el motor y dejarlo enfriar. Llenar el tanque lejos de fuentes de calor y no fumar durante el reabastecimiento o la mezcla del carburante.

**17-** No quitar el tapón del tanque con el motor en movimiento.

**18-** Secar el carburante eventualmente derramado sobre la máquina. Antes de poner en marcha el motor desplazar la barrena de 3 metros desde el punto de reabastecimiento.

**19-** No usar carburante para operaciones de limpieza.

**20-** No controlar la chispa de la bujía cerca del agujero de la bujía misma.

**21-** No trabajar con un silenciador dañado.

**22-** Antes del uso de la barrena, liberar el área de todos los objetos. Verificar que no existan cables de cualquier clase y conductor enterrados; procurarse un plano de la zona en la cual se debe operar.

**23-** Antes de reponer la barrena en el depósito, dejar enfriar el motor y vaciar el tanque del carburante.

**24-** Reponer la barrena de manera de prevenir lesiones accidentales Causadas por objetos cortantes, lejos de fuentes de calor y levantada del suelo.

**25-** No trabajar con la barrena dañada, mal montada o modificada arbitrariamente; no quitar, dañar o volver ineficiente ningún dispositivo de seguridad. Utilizar sólo puntas originales y del tipo prescrito.

**26-** En caso de bloqueo de la punta parar inmediatamente el motor.

**27-** Entregar o prestar la barrena únicamente a personas expertas que tengan conocimiento de su funcionamiento y el correcto uso de la máquina. Entregar también el manual con las instrucciones de uso, que se deben leer antes de comenzar el trabajo.

### 3. DESCRIPCIÓN DE LAS PIEZAS

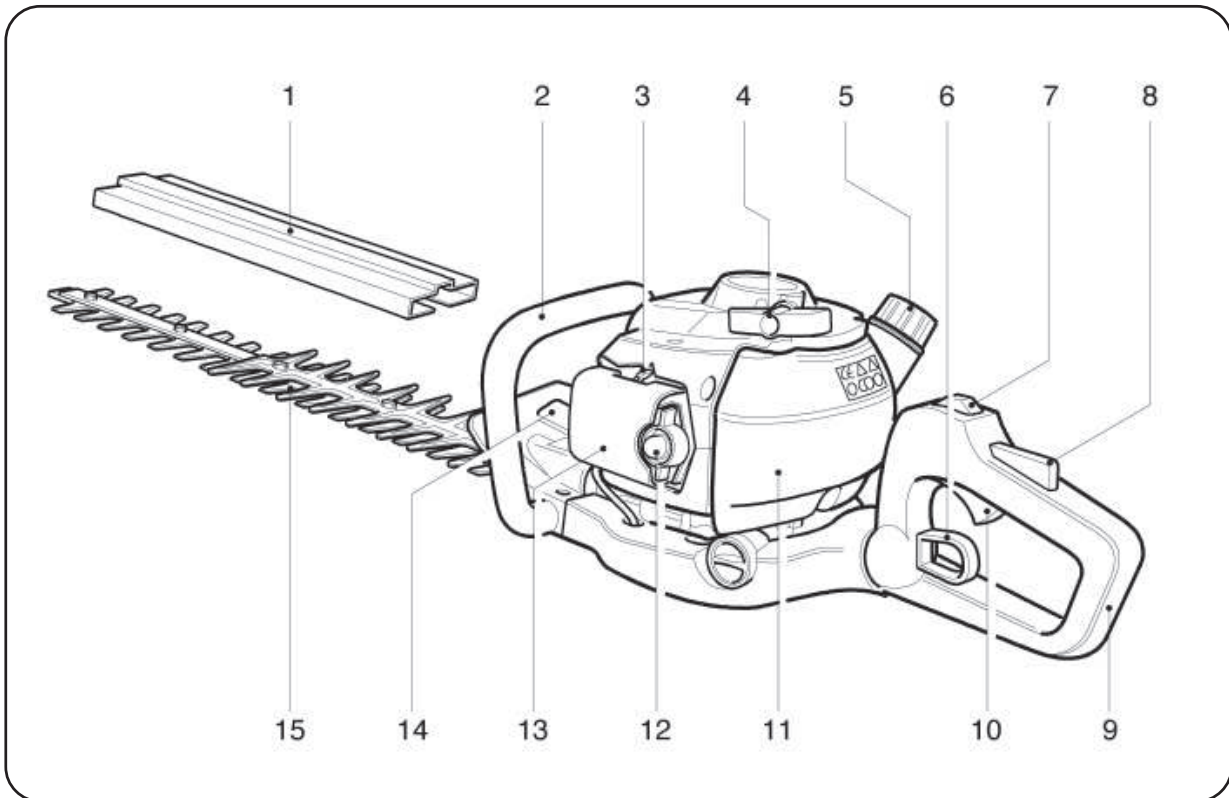

- 1. Protector de cuchillas
- 2. Asa frontal
- 3. Starter
- 4. Arranque
- 5. Tapón del depósito
- 6. Botón para giro del asidero trasero
- 7. Botón de encendido
- 8. Palanca de seguridad del acelerador

- 9. Asidero trasero
- 10. Palanca acelerador
- 11. Depósito
- 12. Primer
- 13. Filtro de aire
- 14. Protector
- 15. Cuchillas

#### 4. DATOS TÉCNICOS Y DECLARACIÓN DE CONFORMIDAD

**ACTIVE s.r.l. Zona Artigianale - 26037 S. Giovanni in Croce (CR)**  
**declara bajo la propia responsabilidad que las máquinas:**

MODELO	CORTASETOS H24
CILINDRADA cm <sup>3</sup>	23.0
POTENCIA Kw / CV	0.9 / 1.2
CARBURADOR	DIAFRAGMA TIPO WALBRO WYK PRIMER DEVICE
ARRANQUE	ELECTRÓNICO
CAPACIDAD DEL TANQUE DE COMBUSTIBLE	0.52 Lt.
EMBRAGUE	54 mm. (centrífugo)
SISTEMA ANTI VIBRACIÓN	SI (en motor-empuñadura y motor-transmisión)
CONTROLACELERACIÓN	Con bloqueante de seguridad y liberación automática
LONGITUD DE LAS CUCHILLAS	DOS REDUCTORAS (ENGRASADAS)
GRUPO REDUCTOR	600 / 750 mm
ANCHO DE LAS CUCHILLAS	35 mm
SISTEMA DE CORTE	5,4 (HOJA DE 600mm) - 5.65 (HOJA DE 750mm)
PESO Kg.	AMBOS LADOS

**Cumple los requisitos establecidos en la directivas:**

	Euro 1	Euro 2
MODELO	H23 T	H24
HASTA EL NÚMERO DE SERIE	23XX9999	
A PARTIR DE NÚMERO DE SERIE		E23XX0001
DIRECTIVAS	2006/42/CE - 2004/108/CE - 2000/14/CE - 2002/44/CE (Annex V)	
		2012/46/CE (Annex VI)

MODELO	ATTREZZO	NIVEL DE PRESIÓN ACUSTICA (EN ISO 22868)	NIVEL DE POTENCIA ACUSTICA (EN ISO 22868)	NIVEL DE VIBRACION (m/s <sup>2</sup> ) (UNI EN ISO 22867)	
				DX	SX
H24	Cuchillas 600 mm	99 dB (A)	110 dB (A)	5	5
	Cuchillas 750 mm	99 dB (A)	110 dB (A)	5	5

Documentación técnica depositada en Dirección técnica.

**ALBERTO GRIFFINI**  
**PRESIDENTE**  
**ACTIVE S.r.l.**  
 Via Delmonaco 12  
 26037 San Giovanni in Croce (CR) - ITALY  
 01/03/2014

## 5. NORMAS DE TRABAJO



**ATENCIÓN:** Lea cuidadosamente las instrucciones de seguridad antes de empezar a trabajar.

- Utilizar ropa de protección adecuada a la normativa local y seguir las indicaciones de las asociaciones de profesionales, leer el apartado "NORMAS DE SEGURIDAD".

- Si no ha utilizado nunca esta máquina emplee un tiempo en familiarizarse con ella.

- Trabaje tranquilo y concentrado, solo en condiciones de visibilidad muy buenas y con cuidado.

- Está prohibido trabajar en escaleras o en situaciones inestables.

- Antes de utilizar la máquina revisarla y asegurarse que no tiene tornillos flojos, ni partes dañadas ni pérdidas de combustible..

- Revisar regularmente los componentes antivibración. **No utilizar la máquina períodos de tiempo prolongados, puede provocar daños.** Quitar del área de trabajo piedras, trapos, metales y cualquier objeto que pueda engancharse en las cuchillas.

La máquina debe mantenerse por el lado del carburador y sujetarla como en el dibujo fig.16.

- Quitar el protector de cuchillas (1) fig.1 - Las cuchillas no deben tocar el suelo o cualquier otro objeto.

### ACELERADOR fig.11

Para facilitar el manejo de la máquina y mejorar la eficacia del corte el cortasetos ACTIVE está equipado con un asidero con cinco posiciones de 0° a 90°.

Para ajustar el asidero:

- Pare el motor.

- Apriete el botón (1) como la flecha indica para liberar el asidero.

- Gire a derecha o izquierda hasta que el manillar quede bloqueado.

**Atención:** Antes de trabajar asegurarse que no haya objetos que puedan dañar el cortasetos.

- Apretar el acelerador a la mitad del recorrido y comenzar a cortar. Acelerar según sea necesario.

- Comenzar a cortar con un orden para evitar dañar el cortasetos con las ramas gruesas.

## 6. PREPARACIÓN PARA EL USO

### COMBUSTIBLE

**ATENCIÓN.** La máquina está equipada con un motor de dos tiempos. Arranque siempre la máquina siempre con combustible que es mezcla de aceite y gasolina. Únicamente prepare la cantidad necesaria para cada trabajo. No fume. Rellene cuando el motor esté parado y lejos de fuentes de calos. Siempre use un índice octano superior a 90.

Mezcle gasolina fresca con aceite ACTIVE con una proporción 50:1 (2%). Si no hay aceite ACTIVE disponible utilice aceite de 2 tiempos de buena calidad en proporción 25:1 (4%) ver fig. 15

**Importante:** siempre agitar la mezcla cada vez que se use. Las propiedades de la gasolina se deterioran con el tiempo por lo que recomendamos que únicamente prepare la mezcla que vaya a necesitar. No utilice mezcla con una antigüedad de más de una semana o podría dañar el motor. Llene el depósito hasta los 3/4 para permitir la expansión de la gasolina.

### RELLENADO

**ATENCIÓN:** Siempre apague el motor antes de rellenar. Abra lentamente el tapón del depósito para que desaparezca la sobrepresión del depósito. Apriete el tapón al terminar el repostaje. Siempre desplace la máquina al menos 3 metros de la zona de rellenado para arrancar. Antes de rellenar limpie el área del depósito cuidadosamente para que no caida suciedad en el depósito y asegúrese de haber agitado la mezcla antes de echarla en el depósito.

### ARRANQUE

Ponga la máquina en una superficie firme y lisa y asegúrese que la herramienta de corte está libre.

**ATENCIÓN: no arranque la máquina sobre su pierna.**

Mueva la palanca de arranque a la posición (1). Fig.8

Pulse el cebador (2) repetidamente 5 o 6 veces. Fig.7

Mueva la palanca de estarter (1) a la posición (B) Fig.7.

Sujete firme la máquina en el suelo y utilice el tirador de arranque hasta que el motor intente arrancar, entonces mover la palanca (1) a la posición (A) Fig.7

Tire de nuevo de la cuerda para arrancar.

Una vez que haya arrancado pulse la palanca aceleradora (2) y

deje funcionar el motor.

**Atención** una vez que el motor está caliente no utilice el cebador (2) ni mueva el estarter.

No soltar el tirador cuando la cuerda está extendida o podría dañar la máquina.

### PARAR EL MOTOR

Ponga la palanca aceleradora (2) Fig.8 en la posición de ralentí y espere unos segundos a que se enfríe el motor. Mueva el interruptor de encendido a la posición de stop (0) Fig.8



**ATENCIÓN:** con el motor a ralentí (2600 - 3000 rpm)

la herramienta de corte debe estar parada. Si no ocurre así mueva el tornillo de ralentí en sentido antihorario (H) Fig.2

### CÓMO TRABAJAR fig.16

Para mejorar el rendimiento de la máquina y también el confort del usuario, el asidero trasero puede ser girado 90° hacia ambos lados, ver texto ACELERADOR fig 11

**ATENCIÓN:** pare la máquina para ajustar el ángulo del asidero. Siempre mantenga ambas manos (B) en los asideros cuando trabaje con la máquina.

Por motivos de seguridad arranque el motor siempre a ralentí.



**ATENCIÓN:** para evitar daños, cuando deje de acelerar espere a que las cuchillas dejen de moverse.

Acelere únicamente lo necesario. Use only as much throttle as is needed (half throttle). Excessive engine speed is unnecessary.

Evite cortar ramas que puedan provocar daños a las cuchillas a la reductora.

Siempre mantenga su cuerpo en el lado del carburador, nunca en el lado del escape.

Cuando esté cortando las cuchillas deben mantener un ángulo de 15 a 30° con la línea de corte (Fig16).

Si corta en vertical hacer movimientos circulares Fig.17



**ATENCIÓN:** tenga precaución cuando corte setos que estén pegados a una valla metálica. Las cuchillas no deben tocar la valla o se romperán y puede dañar la reductora Fig18.





## ATENCIÓN

Después de una extensa analizadores de espectro máquina no de repente el motor pero déjelo al ralentí durante unos minutos para estabilizarlo.

Los silenciadores dotados de catalizador se calientan mucho durante el uso y permanecen calientes durante mucho tiempo después de la parada del motor. Esto ocurre incluso si el motor funciona al régimen mínimo. El contacto puede causar quemaduras de piel.

**No añadir combustible a una máquina con el motor caliente o en funcionamiento.  
Riesgo de incendio!!**

**Alejarse 3 m del punto de llenado antes de poner el motor en marcha. No fumar!!**

## 7. MANTENIMIENTO PERIÓDICO

De vez en cuando chequee que los tornillos estén bien apretados. Reemplace las partes dañadas, rotas o desgastadas. Siempre utilice todos los dispositivos de seguridad y asegúrese que estén bien colocados.

### FILTRO DE AIRE Fig.3-4-5

- Limpie y chequee el filtro regularmente según las condiciones de trabajo.
- Baje la palanca A y quite la tapa B fig3
- Quite el filtro C fig.4
- Limpie el filtro C con gasolina y aceite mezclado y escúrralo fig5
- **ES NECESARIO** aceitar el filtro C con aceite ACTIVE
- Revisar los componentes y cambiarlos si es necesario. Volver a montar el filtro siguiendo los mismos pasos en sentido inverso.

**ATENCIÓN: Para obtener mejores resultados y mayor vida para el motor utilizar aceite ACTIVE para filtros Ref. 20010**

### FILTRO DE GASOLINA Fig. 6

- Para limpiar o reemplazar el filtro de gasolina, quitar el tapón del depósito (1) y tirar del filtro (2) con un gancho. Revisar el filtro (2) y reemplazarlo si está muy sucio.

### MOTOR (PARA EVITAR AVERÍAS)

**Regularmente:** es importante, para evitar sobrecalentamiento, quitar el polvo y la suciedad de la ventilación, cilindro y tapas con un cepillo o aire comprimido.

### BUJÍA Fig. 13

- De vez en cuando (al menos cada 50 horas) quitar y limpiar la bujía y chequear la distancia del electrodo (0.5-0.6 mm)
- Reemplazar la bujía cada 100 horas o cuando esté gastada. Un problema de los electrodos puede ser ocasionado por un mal ajuste del carburador o por una mala mezcla.

### SISTEMA ANTIVIBRACIÓN fig.10-12

Revisar el sistema antivibración regularmente y cambiar partes dañadas si es necesario. Un mal sistema antivibración es peligroso y puede causar daños al operario.

### GRUPO REDUCTOR fig.14

- Cada 20 horas de trabajo:
- quite la tapa 1 y utilice una bomba para grasa hasta que rebose por el agujero.
- Limpie la grasa en exceso y monte la tapa 1
- Se recomienda grasa ACTIVE 21230**

### MONTAJE DEL CABLE ACELERADOR Fig.2

Introduzca el cable A en el tensor B. Asegúrese que el tubo C entre en el tensor. Comprobar que el acelerador no estén en la posición de medio gas y conecte el cable en la brida E. Ajuste la tensión del cable A con la tuerca D y girando el tensor B. Una vez que tenga la tensión correcta apriete la tuerca D. Si lo ajusta correctamente el acelerador podrá moverse unos 2 mm antes de mover la palanca del carburador.

### AFILADO DE LAS CUCHILLAS

No trabaje con cuchillas dañadas o gastadas para evitar sobrecalentamiento de la máquina. Las cuchillas deben afilarse en un servicio técnico autorizado. Si están gastadas deben ser reemplazadas.

De vez en cuando comprobar que los tornillos de las cuchillas están apretados.

### CUCHILLAS

Limpie las cuchillas con aceite regularmente para mejorar su rendimiento.

## 8. ALMACENAJE

Seguir las instrucciones de mantenimiento explicadas previamente.

- Limpiar la máquina completamente y lubricar las partes metálicas.
- Vaciar el depósito y arrancar el motor hasta que se pare. Almacenar el cortasetos en un lugar seco.
- Quitar la bujía, poner aceite en el cilindro y girar el embrague

varias veces para que se distribuya el aceite, luego volver a poner la bujía.

**ATENCIÓN:** todas las operaciones de mantenimiento no indicadas en este manual deben ser realizadas en un Servicio Técnico Autorizado

## 9. CERTIFICADO DE GARANTÍA

Esta máquina ha sido concebida y realizada a través de las más modernas técnicas productivas; la Empresa constructora garantiza los propios productos por un periodo de 24 meses desde la fecha de compra, con excepción de los productos para servicio profesional continuo y destinados a trabajos por cuenta de terceros, para los cuales la garantía es de 12 meses desde la fecha de compra.

### **CONDICIONES DE GARANTÍA**

**1)** La garantía se reconoce a partir de la fecha de compra. La Empresa constructora sustituye gratuitamente las piezas defectuosas en el material, en las elaboraciones y en la producción. La garantía no prevé la sustitución de la máquina.

**2)** El personal técnico intervendrá en los límites de tiempo concedidos por exigencias organizativas y de todos modos lo antes posible, y el eventual retraso no podrá determinar peticiones de resarcimiento de los daños ni la prolongación del periodo de garantía.

**3)** Para solicitar la asistencia en garantía es necesario exhibir al personal autorizado el certificado de garantía sellado por el revendedor, llenado en todas sus partes y acompañado por factura de compra o recibo fiscal u otro documento que fuera fiscalmente obligatorio para comprobar la fecha de compra.

**4)** La garantía pierde su validez en caso de:

- Evidente falta de mantenimiento
- Utilización no correcta del producto o forzamiento
- Utilización de los lubricantes o combustibles no idóneos
- Utilización de piezas de repuesto o accesorios no originales.
- Intervenciones efectuadas por personal no autorizado

**5)** La Empresa constructora excluye de la garantía las piezas sujetas a un desgaste normal de funcionamiento: utensilios de corte, guarniciones, bujía, cuerda de arranque, dispositivos de seguridad por corte o fricción, filtros, etc.

**6)** Eventuales daños provocados durante el transporte, deben ser inmediatamente indicados al transportador con pena la caducidad de la garantía.

**7)** Si durante el periodo de garantía o después del mismo se verificaran averías o roturas, el cliente no tiene derecho de suspender el pago ni de ningún descuento sobre el precio.

**8)** La empresa constructora no responde de eventuales daños directos o indirectos, causados a personas o cosas por averías de la máquina o consecuentes a la forzada suspensión prolongada en el uso de la misma.

<b>S.N. n.º</b>	<b>REVENDEDOR:</b>
<b>FECHA:</b> .....	<b>ADQUIRIDO POR EL SR. :</b>

## INDEX

1. Verklaring symbolen.....	Pag.
2. Veiligheidsnormen.....	
3. Bosmaaieronderdelen.....	
4. Technische gegevens en Conformiteitsverklaring.....	
5. Gebruik van de bosmaaier.....	
6. Voorbereiding voor gebruik.....	
7. Regelmatig onderhoud.....	
8. Opbergen van de bosmaaier.....	
9. Garantiecertificaat.....	

### 1. VERKLARING SYMBOLEN



Waarschuwing, gevaar en aandacht

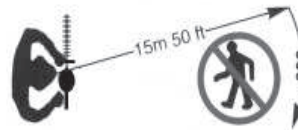

Houdt andere mensen op minstens 15 mt. afstand van de machine.



Lees de gebruikershandleiding alvorens met de machine te werken



Draag veiligheidshelm, oog-en oorbeschermers

### 2. VEILIGHEIDSVOORSCHRIFTEN

**1-** De gebruikshandleiding zorgvuldig lezen en begrijpen alvorens de eenheid in gebruik te nemen.

Alle waarschuwingen en veiligheidsvoorschriften in acht nemen. Deze handleiding bewaren om later nog een te kunnen raadplegen.

**2-** Het niet in acht nemen van deze waarschuwingen kan tot dodelijke gevaren leiden.

**3-** De voorschriften van de betreffende beroepsverenigingen ter voorkoming van ongevallen in acht nemen.

**4-** De heggschaar uitsluitend aan eraren mensen toevertrouwen of uitlenen. De handleiding voor gebruik en onderhoud altijd met de machine meegeven. Elk gebruiker dient de inhoud van de handleiding te kennen.

**5-** De werkzaamheden nooit geïsoleerd uitvoeren; binnen stembereik blijven om, in geval van nood, onmiddellijk om hulp te kunnen roepen.

**6-** Uitsluitend door ACTIVE geleverde accessoires en reserveonderdelen gebruiken. Producten van andere merken kunnen zich niet goed aanpassen en letsel veroorzaken. De firma ACTIVE stelt zich niet aansprakelijk voor schade aan mensen of voorwerpen veroorzaakt door toepassing van niet originele of niet goedgekeurde accessoires of reserveonderdelen.

**7-** Geen wijde of losse kledingstukken dragen, welke in de planten of struiken vast kunnen blijven zitten.

De voorgeschreven kleding dragen:

- veiligheidsschoenen met antislipzolen en ijzeren punt dragen.
- een veiligheidshelm met oogklep en veiligheidsbril dragen.
- oorkleppen voor akoestische isolatie of oordoppen dragen.
- stevige handschoenen dragen.

Bovengenoemde materialen moeten met de geldige veiligheidsvoorschriften overeenkomen.

**8-** Andere personen, kinderen of dieren niet toestaan binnen een radius van 15 meter te verblijven tijdens het gebruik van de machine.

De wijde actieradius van de machine kan mensen die zich in de nabijheid bevinden in gevaar brengen.

**9-** De heggschaar niet gebruiken wanneer men moe of ziek is, of onder het effect van alcohol, drugs of medicijnen.

**10-** Jongeren niet toestaan de heggschaar te gebruiken.

**11-** Als men nog nooit eerder een heggschaar gebruikt heeft, wordt aangeraden zich, vóór het in werking stellen van de machine, een specifieke cursus te volgen of zich door de verkoper te laten trainen.

**12-** Een stabiele positie houden in goed evenwicht. Nooit op en ladder werken en nooit meer één hand. De heggschaar uitsluitend voor het snoeien van heggen, struiken of heesters gebruiken. Het is verboden de machine voor andere toepassingen te gebruiken.

**13-** De heggschaar voor elke gebruik inspecteren. Gebruik geen botte of beschadigde messen. Controleren dat de versnellingshendel goed werkt, dat er geen brandstoflekkages zijn, dat de beveiligingen niet los zitten, enz. De beschadigde delen vervangen.

**14-** De machine alleen in goed geventileerde ruimten gebruiken; de uitlaatgassen, indien ingeademd, kunnen tot dodelijke vergiftiging leiden.

**15-** De machine altijd met uitgeschakelde motor verplaatsen, door haar in evenwicht te houden, met de messen naar achteren en de messenafscherming aangebracht. Nooit de warme onderdelen aanraken vooral het oppervlak van de geluidsdemper (gevaar voor brandwonden).

Bij transport op voertuigen: de machine tegen kantelen, beschadiging en brandstoflekkage beschermen.

**16-** Zich ervan vergewissen dat de messen bij stationaire loop niet werken wanneer. Zo wel de stelschroef voor stationaire loop regelen.

**17-** Met draaiende motor nooit de messen aanraken of enig onderhoud uitvoeren.

**18-** De motor uitzetten de af laten koelen voordat men de tank opnieuw met brandstof vult. De tank ver van warmtebronnen vullen en niet roken tijdens het tanken of het mengen van de brandstof. Na de tank te hebben bijgevuld, de dop hermetisch sluiten om te voorkomen dat de dop met de trillingen van de motor los kan komen.

**19-** Bij draaiende motor nooit de dop van de tank afhalen.

**20-** De eventueel op de machine gelekte brandstof afdrogen. De machine op minstens 3 meter van de tankplaats starten.

**21-** Met draaiende motor de voorste handgreep stevig met de linkerhand en de achterste handgreep (versnellingscontrole) met de rechterhand vasthouden.

**22-** De machine af laten koelen e de brandstoftank leeg laten lopen alvorens de machine op te bergen.

**23-** De machine ver van warmtebronnen, van de grond af en met aangebrachte messenafscherming opslaan.

**24-** Wanneer men de machine inspecteert, of onderhoud op de machine uitvoert, zich ervan vergewissen dat de motor

uitgeschakeld is en, indien nodig de bougie loskoppelen.

**24-** Niet in de nabijheid van spanningslijnen werken.



**DODELIJK GEVAAR VOOR ELEKTRISCHE SCHOK**  
Eventueel de spanning afnemen alvorens de machine te gebruiken.

**25-** De werkzone goed vrij houden. Losse en dode takken verwijderen.



**OPGELET: gebruikers met vaatafwijkingen kunnen, bij overbodige blootstelling aan de trillingen, beschadigingen aan de vaten en of zenuwen oplopen.**

**Bij de symptomen behoren formicatie, ongevoeligheid, bleekheid van de vingers, prikgevoel, pijn en slapheid. Al deze symptomen verschijnen aan de vingers, handen of polsen. Bij verschijning van deze symptomen, onmiddellijk met het gebruik van de machine stoppen en een dokter raadplegen.**

### 3. BOSMAAIERONDERDELEN

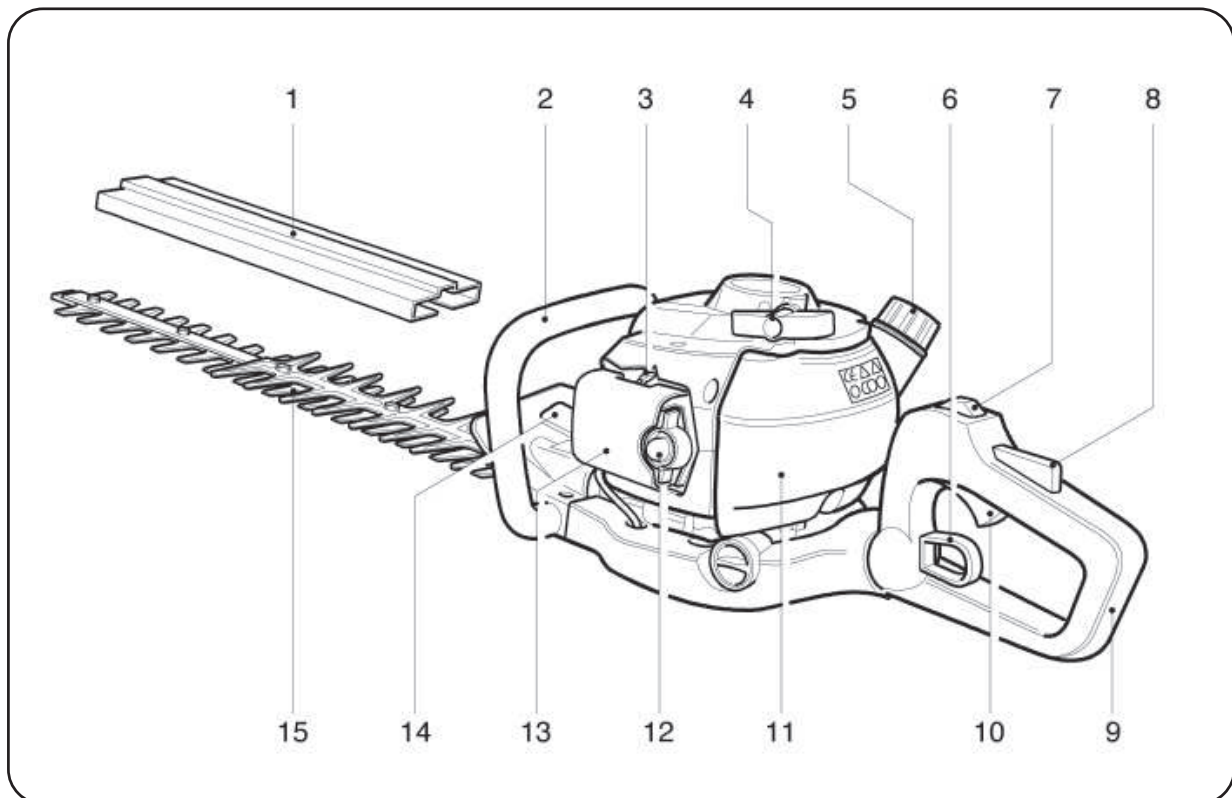

1. Veiligheidsafscherming van de messen
2. Voorhandgreep
3. Automatische starter
4. Handgreep voor motorstart
5. Dop brandstoftank
6. Ontgrendeling handgreeprotatie
7. Stopschakelaar (STOP)
8. Veiligheidshendel (versnellingsblokkering)

9. Draibare handgreep
10. Versnellingshendel
11. Brandstof tank
12. Primer
13. Luchtfilter
14. handbescherming
15. Messen

#### 4. TECHNISCHE GEGEVENS EN CONFORMITEITSVERKLARING

**ACTIVE s.r.l. Zona Artigianale - 26037 S. Giovanni in Croce (CR)**  
 verklaart onder eigen verantwoordelijkheid dat de machine:

MODEL	HEGGENSCHAAR H24
CILINDERINHOUD cm <sup>3</sup>	23.0
VERMOGEN Kw / PS	0.9 / 1.2
CARBURATOR	WALBRO WYC met membraan
INSCHAKELING	DIGITAL
TANK	0.52 Lt.
KOPPELING	54 mm. (centrifugale koppeling)
TRILDEMPINGSYSTEEM	JA (tussen motor en handgreep en tussen motor en overbrenging)
VERSNELLING	TWEE STANDEN REGELBARE HANDGREEP
MES	DUBBEL CHROOM-VANADIUM AAN 2 KANTEN GESLEPEN
MESLENGTE	600 / 750 mm
MESSERABSTAND	35 mm
GEWICHT Kg.	5,4 Kg (600 mm mes) - 5,65 Kg (700 mm mes)
SNIJDSYSTEEM	AAN BEIDE KANTEN

voldoet aan de vereisten die door de richtlijnen:

	Euro 1	Euro 2
MODEL	H23 T	H24
UP OM HET SERIENUMMER	23XX9999	
HET SERIENUMMER		E23XX0001
RICHTLIJNEN	2006/42/CE - 2004/108/CE - 2000/14/CE - 2002/44/CE (Annex V)	
		2012/46/CE (Annex VI)

MODEL	TOOL	GELUIDSDRUK (EN ISO 22868)	GELUIDSVERMOGEN (EN ISO 22868)	TRILLINGSNIVEAU (m/s <sup>2</sup> ) (UNI EN ISO 22867)	
				DX	SX
H24	600 mm	99 dB (A)	110 dB (A)	5	5
	750 mm	99 dB (A)	110 dB (A)	5	5

De technische documentatie wordt ingediend in Technisch Beheer.

**ALBERTO GRIFFINI**  
 PRESIDENTE  
 ACTIVE S.r.l.  
 Via Delmonaco 11/12  
 26037 San Giovanni in Croce (CR) - ITALY  
 01/03/2014

## 5. GEBRUIK VAN DE BOSMAAIER



**OPGELET:** Alvorens de machine te gebruiken de veiligheidsvoorschriften zorgvuldig lezen.

- De nodige persoonlijke beschermingsmiddelen dragen, overeenkomstig de plaatselijke regelgeving en de door de beroepsverenigingen bepaalde veiligheidsvoorschriften, zie hoofdstuk "VEILIGHEIDSVOORSCHRIFTEN"

- Als men nog nooit eerder een hegschaar gebruikt heeft, wordt aangeraden een training te volgen.

- Altijd rustig en geconcentreerd tewerk gaan - onder goede licht en zichtomstandigheden - met veel voorzichtigheid. Het is verboden op ladders of op onstabiele plekken te werken.

- De mesafscherming (1) fig. 1 verwijderen - de messen mogen niet in aanraking met de grond of andere voorwerpen komen.

- De machine altijd zorgvuldig voor gebruik inspecteren.

De machine op losse schroeven, beschadigde onderdelen en brandstoflekkage controleren.

- De omstandigheden van het trildemping systeem regelmatig controleren. **Een langdurig gebruik van de machine voorkomen, daar de trillingen schadelijk kunnen zijn.**

- Voor ieder gebruik de volgende voorwerpen uit de zone verwijderen: stenen, glas, metalen delen en alle vreemde delen die zich om de messen kunnen wikkelen en op afstand geprojecteerd kunnen worden.

Tijdens het gebruik van de machine altijd beide handen op de handgrepen houden en de machine overeenkomstig fig. 16 gebruiken.

### VOORBEELDEN EN TIPS VOOR HET GEBRUIK VAN DE HEGSCHAAR

**OPGELET:** Alvorens met het snoeien te starten, zich ervan vergewissen dat de heg geen vreemde delen schuilt die de hegschaar kunnen beschadigen.

### HANDGREEP

De handgreep (fig. 11) is van een rotatiesysteem voorzien, dat toestaat de versnellingshendel met 90° naar links of naar rechts te draaien, in vijf verschillende standen.

-De motor uitzetten.

-Aan de vergrendelhendel 4 (fig. 8) trekken om de handgreep te ontgrendelen.

-De hendel draaien totdat de vergrendelhendel in de gewenste positie klikt.

-Nu kan de hegschaar weer gebruikt worden.

### Tijdens deze handeling dient men niet op de versnelling te werken!

Alvorens met het snoeien te starten, zich ervan vergewissen dat de heg geen vreemde delen schuilt die de hegschaar kunnen beschadigen.

het gas op grond van de uit te voeren werkzaamheid doseren; het is niet nodig de motor te snel te laten draaien.

Om het snoeien te vergemakkelijken wordt aanbevolen de messen 15°/30° ten opzichten van de te snoeien takken te houden.

## 6. VOORBEREIDING VOOR GEBRUIK

### BRANDSTOF

**OPGELET:** de machine is van een tweetaktmotor voorzien en werkt daarom uitsluitend op brandstof gemengd met olie.

Uitsluitend het nodige brandstofmengsel klaar maken. Niet roken en altijd met uitgeschakelde motor en ver van open vlammen tanken. Brandstof met een niet lager octaangetal dan 90 gebruiken.

Het gebruik van brandstof met een lager octaangetal dan aangegeven kan tot oververhitting van de motor en vastlopen van de zuiger leiden. De benzine uitsluitend met tweetaktmotorolie mengen. **Het wordt aanbevolen tweetaktmotorolie ACTIVE toe te passen, welk speciaal ontworpen is om de beste resultaten te verkrijgen, in de verhouding 1:50 (2%). Als de ACTIVE olie niet beschikbaar is kan men een andere tweetaktmotorolie van goede kwaliteit gebruiken, in de verhouding 1:25 (4%). Fig. 15**

**Belangrijk:** Het reservoir goed en langdurig schudden; deze handeling moet iedere keer uitgevoerd worden voordat men brandstof uit de tank haalt. Het brandstofmengsel is aan veroudering onderhevig waardoor de eigenschappen van het mengsel verslechteren. **Nooit een brandstofmengsel gebruiken dat al enkele weken eerder samengesteld is**, anders kan de motor beschadigd worden. De tank slechts ¾ vullen om de expansie van het brandstofmengsel toe te staan. Door gebruik van benzine of olie van slechte kwaliteit kunnen de motor de pakkingen, de brandstofslangen en de tank beschadigd worden.

### TANKEN

**OPGELET** men dient altijd met uitgeschakelde motor te tanken. De tankdop langzaam losdraaien om overbodige druk te laten ontsnappen.

Na het tanken de tankdop zorgvuldig sluiten.

De hegschaar minstens 3 meter van de tankplaats verplaatsen alvorens de motor te starten. Voor het tanken de rand rondom de tankdop zorgvuldig schoon maken.

Vuil dat in de tank terecht komt kan problemen aan de motor veroorzaken.

Zich ervan vergewissen dat het mengsel homogeen is door het reservoir of de tank te schudden.

### START

De machine op een vrij en vlak oppervlak leggen en controleren dat de **snijdmessen vrij kunnen draaien.**

**De machine nooit starten door haar tussen de benen te houden.**

De gashendel los laten. De hoofdschakelaar in de positie (1) zetten Fig. 8.

De knop (2) 5 of 6 keer indrukken fig 7. De starterhendel (1) in gesloten positie zetten (B) fig 7. Door de hegschaar stil te houden aan het startkoord trekken en nadat de motor gestart is, de starter hendel ween in de ruststand, geopende stand, (A) brengen.

De handeling herhalen totdat de motor start.



**OPGELET:** als de motor al warm is, niet op de knop (2) drukken Fig. 7 en de starter (1) niet indrukken Fig. 7. Het startkoord niet loslaten, hierdoor kan de starteenheid beschadigd worden.

### STOPPEN VAN DE MOTOR

De versnellingshendel (2) loslaten, zie fig. 8 en een paar seconden wachten tot de motor afgekoeld is.

De massaschakelaar in de stoppositie (0) zetten Fig. 8.

### SNOEITECHNIEKEN (Fig. 16, 17, 18)

Om de hegschaar in de juiste stand te houden voor het snoeien te houden en comfortabeler te werken, de achterste handgreep op 90° aan de linker of rechter kant van de machine draaien, zie de paragraaf over de handgreep en figuur 11.



**OPGELET:** de motor uitschakelen alvorens de stand van de handgreep te regelen. De hegschaar wegens veiligheid altijd op stationair toerental starten.

**OPGELET:** om schade bij het loslaten van de versnelling te voorkomen, wachten tot de messen volledig tot stilstand zijn gekomen.

Slechts tot de nodige snelheid versnellen (via de versnelling)

## 7. REGELMATIG ONDERHOUD

Periodiek controleren dat alle schroeven goed aangebracht en aangehaald zijn. De beschadigde, versleten en gebroken delen vervangen.

### LUCHTFILTER Fig. 3-4-5

- Het luchtfilter periodiek controleren, afhankelijk van de bedrijfsomstandigheden.
- De hendel (A) indrukken en de deksel (B) verwijderen Fig. 3.
- Het filter (C) verwijderen Fig. 4.
- Het filter (C) met benzine/olie mengsel reinigen en uitwringen fig. 5.
- **VERPLICHT: de spons (C) in filterolie ACTIVE dompelen.**
- De onderdelen controleren: indien nodig de onderdelen vervangen. Voor de montage in omgekeerde volgorde als voor de demontage handelen.
- **Voor een maximale filtering wordt aanbevolen specifieke filterolie ACTIVE ref. 20010 te gebruiken.**

### BRANDSTOFFILTER Fig. 6

Voor het reinigen en vervangen van het brandstoffilter, de tankdop (A) verwijderen en het filter (C), met een haak of een lange tang, uit zijn zetel trekken.

De conditie van het filter (C) regelmatig controleren; bij overbodige verontreiniging het filter vervangen.

### MOTOR (TER VOORKOMING VAN ERNSTIGE SCHADE)

**Regelmatig**, ter voorkoming van oververhittingen van de motor, de stof en het vuil van de roosters, van de cilinderdeksel en van de twee cilindervleugels, met behulp van een kwast of perslucht, verwijderen.

### BOUGIE Fig. 13

Periodiek (minstens elke 50 bedrijfsuren) de bougie demonteren en de afstand tussen de elektroden regelen (0.5 - 0.6 mm).

Overbodig vervuilde of versleten bougies vervangen, en de bougie in ieder geval na 100 bedrijfsuren vervangen. Bij overbodige incrustaties de afstelling van de carburator, en de oliepercentage in de brandstof 2% (1:50) controleren en zich ervan vergewissen dat de olie van topkwaliteit is en geschikt is voor tweetaktmotors.

### MESSENREDUCTOR Fig. 14

Elke 20 bedrijfsuren:

- de dop (1) verwijderen en een smeerpompje aanbrengen
- Met olie vullen totdat de olie aan de onderkant van de messen uitstroomt.

De overbodige olie weghalen en de schroef (1) weer aanbrengen.

**SPECIFIEK Active "Anti-drup" vet toepassen Ref. 21230.**

### SLIJPEN VAN DE MESSEN

Geen beschadigde of botte messen gebruiken om overbodige sollicitaties van de machine te voorkomen.

De messen moeten door een ACTIVE servicedienst geslepen worden.

Versleten messen moeten vervangen worden.

Het aanhaalmoment van de schroeven periodiek controleren.

De ruimte tussen het bovenste en het onderste mes moet niet geregeld worden; tijdens de montage van het mes dienen de verschillende onderdelen correct te worden aangebracht; het tussenstuk, de ring, de bout en de moer in volgorde aanbrengen.

### MESSEN

Om de maximale prestaties te verkrijgen, de messen regelmatig schoonmaken en insmeren.

### MONTAGE VAN DE VERSNELLINGSKABEL EN ELEKTRISCHE KABELS Fig. 2

De versnellingskabel (A) door de kabelspanner (B) voeren. Zich ervan vergewissen dat de huls (C) van de kabel tegen de binnenkant van de kabelspanner (B) steunt. Zich ervan vergewissen dat de versnellingshendel niet in versnellingsstand geblokkeerd is en het kabeluiteinde in de kabelklem (E) aanbrengen. De spanning van de kabel (A) regelen door de contraoer (D) los te draaien en de kabelspanner (B) te draaien; als de juiste spanning bereikt is, de contraoer (D) aanhalen. Als de regeling correct is, heeft de versnellingshendel een vrije speling van circa 2 mm, voordat de carburatorhendel (E) beweegt.

### REGELING VAN DE CARBURATOR

Tijdens de fabricage is de carburator optimaal geregeld.

Als de hegschaar opnieuw geregeld moet worden, vanwege een verandering in de hoogte of in de toepassingsomstandigheden, dient men een bevoegde servicedienst te raadplegen.

Een verkeerde regeling kan onherstelbare schade aan de machine veroorzaken.

### TRILDAMPING SYSTEEM 10-12

Als het trildamping systeem vervormd of beschadigd is kunnen zich problemen veroorzaken zoals afwijkende trillingen of breuk van onderdelen.

De veren tussen de motor en het frame van de handgreep regelmatig op vervorming of beschadiging controleren.

### VEILIGHEIDSBLOKKERING

De veiligheidsblokkering is een hendel op de handgreep, boven de versnellingshendel geplaatst. Deze hendel voorkomt dat de versnelling ongewenst geactiveerd wordt.

De versnellingshendel kan alleen geactiveerd worden door de veiligheidsblokkering ingedrukt te houden.

De machine niet meer gebruiken als de veiligheidsblokkering defect is, maar onmiddellijk contact opnemen met de dichtstbijzijnde servicedienst voor reparatie.

- door de veiligheidshendel los te laten controleren dat de versnellingshendel zich niet verplaatst.

- door de veiligheidsblokkering ingedrukt te houden controleren dat de versnellingshendel normaal geactiveerd en losgelaten kan worden.

- door de veiligheidshendel los te laten controleren dat deze weer in de oorspronkelijke stand terugkeert.

## 8. OPBERGEN VAN DE BOSMAAIER

Alle beschreven onderhoudshandelingen uitvoeren.

De machine goed reinigen en alle metalen delen insmeren.

De brandstoftank legen en de motor laten draaien totdat alle brandstof verbruikt is.

De machine in een droge ruimte bewaren.

De bougie verwijderen, een beetje olie in de cilinder schenken, de motoras enkele keren laten draaien om de olie te smeren, door de startinrichting te activeren, en de bougie weer

aanbrengen.

De messen reinigen en smeren. De hoeveelheid vet in de reductors nagaan.

**OPGELET:** alle niet in deze handleiding beschreven onderhoudshandelingen moeten door een bevoegde servicedienst worden uitgevoerd.

## 14. GARANTIECERTIFICAAT

Deze machine is ontworpen en geproduceerd op basis van de meest geavanceerde technologie . De fabrikant geeft twee (24) jaar garantie na aankoop van de machine, overeenkomstig de plaatselijke wetsbepalingen. Dit geldt niet voor producten die continu voor professionele doeleinden worden gebruikt, of die voor derden worden gebruikt. Op deze goederen wordt 12 maanden garantie gegeven na dag van aankoop

### **BEPERKTE GARANTIE**

- 1) De garantie gaat in op de dag van aankoop. Fabrikant zal gratis ieder onderdeel verschaffen dat stuk gaat door materiaal- of fabricagefouten. De garantie dekt geen totale vervanging van de machine.
- 2) Productfouten worden vastgesteld en gerepareerd volgens het normale werkverloop; iedere vertraging kan niet leiden tot schadeclaims noch tot een verlenging van de garantieperiode.
- 3) Claims die vallen onder garantie zullen alleen worden geaccepteerd na overhandiging aan een bevoegde ACTIVE Service Dealer van het volledig ingevuld en afgestempeld garantiebewijs in combinatie met de originele aankoopbon waarop duidelijk de datum van aankoop staat vermeld.
- 4) Er wordt geen garantie gegeven als:
  - er onvoldoende onderhoud is geweest aan de machine;
  - de machine op onjuiste wijze is gebruikt of als eraan is geknoeid;
  - het gebruik van verkeerde olie of smering heeft plaatsgevonden;
  - er niet originele onderdelen zijn gebruikt;
  - er reparaties zijn uitgevoerd door niet-geautoriseerd servicepersoneel.
- 5) onderdelen die kapot gaan door slijtage, zoals snijdaccessoires, koppeling, beveiligingen voor snijdaccessoires, filters, enz., worden niet gedekt door de garantie.
- 6) Schadeclaims ontstaan tijdens het transport moeten onmiddellijk worden doorgegeven aan de vervoerder. Als u dit niet doet dan vervalt uw recht op garantie.
- 7) Als er tijdens of na de garantieperiode schade ontstaat, heeft de klant geen recht op uitstel van betaling of prijskorting.
- 8) Fabrikant is niet aansprakelijk voor directe of indirecte schade, toegebracht aan personen of dingen door fouten van de machine of door overbelasting van de machine.

<b>S.N. n.°</b>	<b>DEALER :</b>
<b>DATUM :</b> .....	<b>GEKOCHT DOOR :</b>



## ÍNDICE

1. Explicação dos símbolos .....	Pag. 41
2. Para sua segurança .....	41
3. Descrição das peças .....	42
4. Os dados técnicos ea Declaração de Conformidade .....	43
5. Labor Standards .....	44
6. Preparação para Uso .....	44
7. Manutenção Periódica .....	45
8. Armazenamento .....	46
9. Garantia .....	46

### 1. EXPLICAÇÃO DOS SÍMBOLOS



Advertência, perigo e atenção

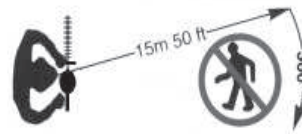

Manter as pessoas a 15m de distância



Ler o manual de uso e manutenção antes de utilizar esta máquina



Vestir equipamentos de protecção acústica e ocular durante o funcionamento desta máquina

### 2. PARA SUA SEGURANÇA

**1-** Leia atentamente estas instruções para o uso da máquina e certifique-se de as compreender antes de pôr em marcha a unidade. Respeite todas as advertências e as instruções de segurança. Guarde este manual para consultas futuras.

**2 -** O desrespeito das seguintes normas de segurança pode comportar perigos mortais.

**3 -** Observe as prescrições para a prevenção de acidentes fixadas pelas associações sectoriais profissionais.

**4 -** Só confie ou empreste o cortador de sebes a pessoas que são familiarizadas com o seu uso. Entregue-lhes sempre o manual de instruções para o uso da máquina. Todo o operador deve conhecer o seu conteúdo.

**5 -** Não trabalhe isolado; fique ao alcance da voz para obter ajuda em caso de emergência.

**6-**Só use acessórios e peças sobresselentes fornecidos pela ACTIVE. Os produtos de outros fabricantes poderiam adaptar-se mal e causar feridas. A firma ACTIVE declina qualquer responsabilidade por danos a pessoas ou coisas causados pelo uso de acessórios ou peças não genuínos ou não autorizados.

**7 -** Não vista roupa pouco justa ou desapertada, que poderia ficar presa em plantas ou tojos.

Vista os indumentes prescritos:

- calce sapatos de segurança providos de solas antideslizantes e ponta de aço.

- Vista capacete de segurança, viseira e óculos protectores.

- Utilize auscultadores isoladores de ruído ou cápsulas auriculares.

- Enfie luvas robustas.

Os materiais acima descritos devem cumprir com as normas de prevenção de acidentes em vigor.

**8 -** Não permita a outras pessoas, crianças ou animais ficarem no raio de 15 metros durante o uso do cortador.

O amplo raio de acção da máquina poderia pôr em perigo as pessoas que se encontram nos arredores.

**9 -** Não trabalhe nunca com o cortador de sebes quando está cansado, doente ou sob o efeito de álcool, drogas ou medicamentos.

**10 -** Não permita aos jovens utilizarem o cortador de sebes.

**11 -** Se você não for experiente no uso da máquina, participe a um curso de treino antes do primeiro uso ou peça instruções ao revendedor.

**12 -** Mantenha o balanço e esteja bem firme. Não trabalhe nunca numa

escada e nunca com uma mão só. Só use o cortador de sebes para cortar sebes, tojos ou matos. É proibido utilizar a máquina para outras finalidades.

**13 -** Inspeccione o cortador de sebes antes de todo o uso. Não trabalhe com as lâminas não afiadas ou danificadas. Certifique-se de que a alavanca do acelerador funciona bem, que não haja fugas de combustível, que os dispositivos de segurança não estejam afrouxados, etc. Substitua as peças danificadas.

**14 -** Só ponha em marcha a máquina em locais bem arejados; os gases de escape, se respirados, podem causar uma asfixia mortal.

**15 -** Transporte a máquina com o motor desligado mantendo-a em equilíbrio, com as lâminas viradas para trás e o protector de lâminas engatado. Não toque as partes quentes, especialmente a superfície do silenciador (perigo de queimaduras). Durante o transporte em veículos: sujeite a máquina contra viragens, danos e saída de combustível.

**16 -** Assegure-se de que as lâminas não funcionam quando o motor está no mínimo. Caso contrário, regule o parafuso do mínimo.

**17 -** Com o motor em marcha, não toque as lâminas e não efectue nenhuma manutenção.

**18** - Detenha o motor e deixe-o arrefecer antes do abastecimento. Encha o depósito longe de fontes de calor e não fume durante o abastecimento ou a mistura do combustível. Após o abastecimento, feche o bujão do depósito hermeticamente para evitar que o bujão possa afrouxar-se devido às vibrações do motor.

**19** - Não retire o bujão do depósito com o motor em marcha.

**20** - Enxugue o combustível eventualmente vertido na máquina. Afaste a máquina pelo menos 3 metros do local de abastecimento antes de pôr em marcha o motor.

**21** - Com o motor em marcha, segure firmemente o punho dianteiro com a mão esquerda e o traseiro (controlo do acelerador) com a mão direita.

**22** - Antes de deixar a máquina no armazém, aguarde que o motor arrefeça e esvazie o depósito de combustível.

**23** - Guarde a máquina longe de fontes de calor, levantada do chão e com o protector de lâminas montado.

**24** - Quando inspecciona ou efectua manutenção na máquina, assegure-se de desligar o motor e, se necessário, de desconectar a vela.

**24** - Não trabalhe em proximidade de linhas sob tensão.



#### PERIGO MORTAL DE CHOQUE

Antes de começar a trabalhar, desligue a alimentação eléctrica.

**25**- Mantenha despejada a área de trabalho. Elimine tojos e ramos caídos.



**ATENÇÃO:** quem se exponha excessivamente a vibrações, se acometido de perturbações circulatórias, pode sofrer lesões aos vasos sanguíneos ou aos nervos.

Os sintomas incluem formigueiros, insensibilidade e empalidezimento dos dedos, sensação de picadas, dor e redução ou ausência de força. Todos estes sintomas afectam os dedos, as mãos ou os pulsos. Caso se apresentem estes sintomas, interrompa imediatamente o trabalho e consulte um médico.

### 3. DESCRIÇÃO DAS PEÇAS

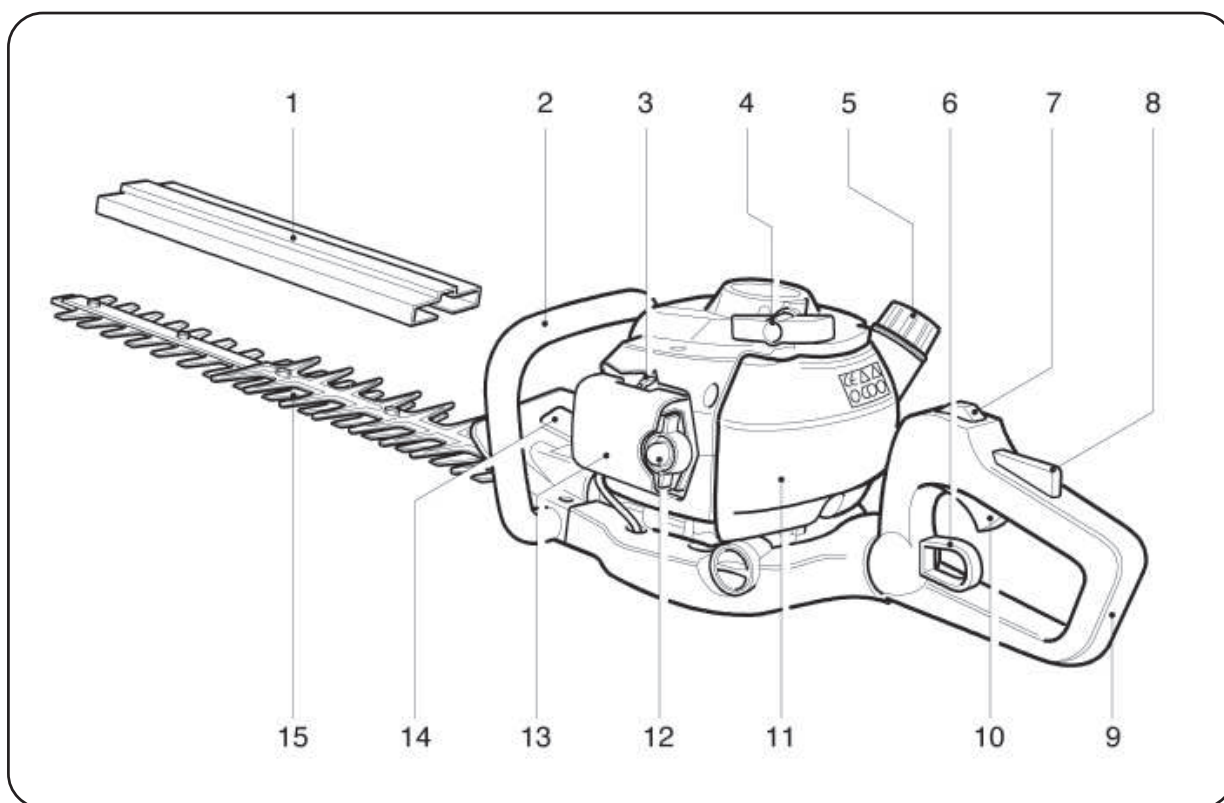

1. Blade Protetor
2. Frente Manuseie
3. Iniciantes
4. Iniciando
5. Tanque de combustível cap
6. Botão para ligar o cabo de volta
7. Botão
8. Segurança alavanca borboleta

9. Reter
10. Throttle alavanca
11. Depósito
12. Primeiro
13. Filtro de ar
14. Protetor
15. Facas

#### 4. OS DADOS TÉCNICOS EA DECLARAÇÃO DE CONFORMIDADE

**ACTIVE s.r.l. Zona Artigianale - 26037 S. Giovanni in Croce (CR)**  
**declaramos sob nossa própria responsabilidade, que as máquinas:**

MODELO	CORTADOR DE SEBES H24
CILINDRADA cm <sup>3</sup>	23.0
POTÊNCIA Kw / CV	0.9 / 1.2
CARBURADOR	De membrana Walbro WYK
IGNIÇÃO	DIGITAL
DEPÓSITO	0.52 Lt.
EMBRAIAGEM	embraiagem centrífuga (54 mm)
SISTEMA ANTI-VIBRAÇÃO	sim (entre motor e punho e entre motor e transmissão)
ACELERADOR	Punho ajustável em cinco posições
LÂMINA	Dupla de cromo-vanádio com corte em 2 lados
COMPRIMENTO LÂMINAS	600 / 750 mm
PASSO LÂMINAS	35 mm
PESO Kg. (sem combustível)	5,4 (HOJA DE 600mm) - 5.65 (HOJA DE 750mm)
TRIBUNAL DO SISTEMA	AMBOS LADOS

são em conformidade com as prescrições das directivas:

	Euro 1	Euro 2
MODELO	H23 T	H24
ATÉ O NÚMERO DE SÉRIE	23XX9999	
O NÚMERO DE SÉRIE		E23XX0001
DIRECTIVAS	2006/42/CE - 2004/108/CE - 2000/14/CE - 2002/44/CE (Annex V)	
		2012/46/CE (Annex VI)

MODELO	ACESSÓRIOS DE CORTE	PRESSÃO DO SOM (EN ISO 22868)	NÍVEL DE POTÊNCIA ACÚSTICA (EN ISO 22868)	NÍVEL DE VIBRAÇÃO (m/s <sup>2</sup> ) (UNI EN ISO 22867)	
				DX	SX
H24	LÂMINAS 600 mm	99 dB (A)	110 dB (A)	5	5
	LÂMINAS 750 mm	99 dB (A)	110 dB (A)	5	5

Documentação Técnica depositada na Direcção Técnica.

**ALBERTO GRIFFINI**  
**PRESIDENTE**  
**ACTIVE S.r.l.**  
 Via Delmoncello 12  
 26037 San Giovanni in Croce (CR) - ITALY  
 01/03/2014

## 5. LABOR STANDARDS



**ATENÇÃO:** Antes de utilizar a máquina, leia atentamente as normas de segurança.

- Vista os indumentos protectores de acordo com as normas locais e as normas de segurança prescritas pelas associações profissionais, veja o cap. "NORMAS DE SEGURANÇA"
- 11 - Se você não for experiente no uso da máquina, siga um período preliminar de treino.
- Trabalhe com calma e concentrado - só em boas condições de luz e visibilidade - seja prudente.
- É proibido trabalhar em escadas ou em superfícies instáveis
- Retire a protecção de lâminas (1) fig. 1 - as lâminas não devem tocar nem o chão nem qualquer outro objecto.
- Inspeccione sempre atentamente a máquina antes do uso. Certifique-se de que não há parafusos afrouxados, peças danificadas e fugas de combustível.
- Verifique periodicamente as condições do sistema anti-vibração. Evite um uso da máquina excessivamente prolongado; as vibrações podem ser nocivas.
- Antes de todo o uso, remova da área envolvida: pedras, vidros, cordas, peças metálicas e todos os corpos alheios que poderiam ficar presos nas peças de corte e ser lançados perigosamente a distância.
- Mantenha sempre ambas as mãos nos punhos durante o o funcionamento da máquina e utilize-a como mostrado na Fig. 16.

### EXEMPLOS E DICAS PARA TRABALHAR COM O CORTADOR DE SEBES

**ATENÇÃO:** Antes de começar a trabalhar, certifique-se de que na sebe não estão objectos que podem danificar a máquina.

#### PUNHO

O punho (fig. 11) é provido de um sistema de rotação que permite girar de 90° o puxador do acelerador para a esquerda ou para a direita em cinco posições diferentes.

- Desligue o motor.
- Puxe a alavanca de bloqueio (fig. 8); deste modo o punho é soltado.
- Gire o punho até que a alavanca de bloqueio dispare para a posição desejada.
- Agora poderá novamente utilizar o cortador de sebes. Não carregue no acelerador durante esta operação!
- Antes de começar, certifique-se de que na sebe não estão objectos que poderiam danificar o cortador.
- Doseie o gás com base no trabalho a realizar, um número de rotações do motor demasiado elevado não é necessário.
- Para facilitar o corte, aconselha-se a inclinar a lâmina de 15°/30° em relação aos ramos a cortar.

## 6. PREPARAÇÃO PARA USO

### COMBUSTÍVEL

**ATENÇÃO:** máquina é provida de um motor de 2 tempos, Só prepare a mistura necessária para o uso. Não fume e realize o abastecimento de combustível sempre com o motor desligado e longe de chamas. Utilize combustível com um número de octanos não inferior a 90.

O uso de uma gasolina com um número de octanos inferior ao indicado pode causar o sobreaquecimento do motor e problemas como a gripagem do pistão. Só misture a gasolina com óleo para motores de 2 tempos. Use óleo para 2 tempos ACTIVE, que foi realizado expressamente para obter os melhores resultados, na proporção 1:50 (2%).

Se o óleo ACTIVE não estiver disponível, use outro óleo para 2 tempos de boa qualidade na proporção 1:25 (4%). Fig. 15 Importante: misture energicamente e por um tempo prolongado o conteúdo do bidão.

Esta operação deve ser repetida sempre que tirar combustível do bidão. As propriedades da mistura são sujeitas a envelhecimento e portanto alteram-se ao longo do tempo. Não use mistura preparada há muitas semanas: poderia danificar o motor. Só encha o depósito de mistura por  $\frac{3}{4}$  para permitir a expansão da mesma. O uso de óleos e gasolinas de baixa qualidade pode danificar o motor, as juntas, os tubos do combustível e o depósito.

### ABASTECIMENTO

**ATENÇÃO:** o abastecimento deve ser realizado com o motor desligado. Desaperte lentamente o bujão do depósito para deixar sair o eventual excesso de pressão.

Após o abastecimento, feche correctamente o bujão do depósito. Afaste a máquina pelo menos 3 metros do local de abastecimento antes de pôr em marcha o motor. Antes do abastecimento, limpe cuidadosamente a zona em redor do bujão do depósito. A sujidade no interior do depósito causa problemas de funcionamento ao motor.

Verifique se a mistura é homogénea agitando o bidão ou o depósito.

### ARRANQUE

Apoie o cortador numa superfície plana e despejada e verifique se a ferramenta de corte está livre de girar.

Não ponha nunca em marcha a máquina mantendo-a sobre as pernas.

Mantenha soltada a alavanca do gás. Desloque o interruptor para a posição (1) Fig. 8.

Carregue no bulbo (2) 5 ou 6 vezes (Fig. 7). Leve a alavanca do motor de arranque (1) em posição fechada (A) (Fig. 7). Segurando o cortador de sebes, puxe o cabo de arranque e, nas primeiras explosões do motor, leve novamente a alavanca do motor de arranque para a posição aberta inicial (B). Repita a operação até o motor arrancar.



**ATENÇÃO:** quando o motor já está quente, não carregue no bulbo (2) (Fig. 7) e não engate o motor de arranque (1) (Fig. 7). Não solte o cabo de arranque: isso poderia danificar o grupo de arranque.

### PARAGEM DO MOTOR

Solte a alavanca do acelerador (2) (veja a Fig. 8) no mínimo e aguarde alguns segundos para permitir o arrefecimento do motor. Leve o interruptor de terra para a posição de stop (0) (Fig. 8).

### TÉCNICAS DE CORTE (fig. 16, 17, 18)

A fim de regular o cortador de sebes para o corte e melhorar o conforto de uso, coloque o punho traseiro a 90° no lado direito ou esquerdo: veja o parágrafo "PUNHO", figura 11.

**ATENÇÃO:** para evitar danos ao soltar o acelerador, aguarde que as lâminas se tenham totalmente detido. Só acelere na medida que for necessário (meio acelerador) Uma velocidade de rotação demasiado elevada não é necessária. Evite cortar ramos demasiado espessos que danificariam as lâminas e a caixa de engrenagens. Mantenha sempre o corpo do lado do carburador da máquina e nunca do lado do silencioso. Durante o corte de uma sebe segure a máquina de maneira a que as lâminas formem um ângulo de 15° - 30° com a linha de corte (Fig. 16).

Se utilizar o cortador com movimentos circulares contra o bordo da sebe, os ramos cairão directamente ao chão. Em cortes verticais, desloque o cortador com movimentos circulares, movendo para cima e para baixo a lâmina (veja a fig. 17).



**ATENÇÃO:** tenha um cuidado particular quando corta sebes situadas perto de redes metálicas com os ramos enfiados entre as aberturas na rede (Fig. 18). As lâminas não deveriam tocar a própria rede para evitar a ruptura das mesmas e encurtar a duração da caixa de engrenagens



## ATENÇÃO

**Após uma extensa analisadores de espectro máquina não de repente, o motor, mas deixá-lo inativo por alguns minutos para estabilizar.**

**As painelas de escape dotadas de catalisador ficam muito quentes durante o uso e permanecem assim por muito tempo depois de se desligar o motor. Isto também acontece com o motor ao ralenti. O contacto pode causar queimaduras na pele.**

**Nunca adicionar combustível a uma máquina com o motor a funcionar ou quente.**  
**LEMBRE-SE DO RISCO DE INCÊNDIO.**

**Afastar-se pelo menos 3 m da posição em que foi realizado o reabastecimento antes de ligar o motor.**  
**NÃO FUMAR!!**

## 7. MANUTENÇÃO PERIÓDICA

Verifique periodicamente se todos os parafusos da máquina estão nas suas sedes e bem apertados. Substitua as partes danificadas, desgastadas ou rachadas.

### FILTRO DE AR Fig. 3-4-5

- Verifique periodicamente o filtro de ar em função das condições de trabalho.
- Carregue na alavanca (A) e remova a tampa (B) (fig 3).
- Retire o filtro (C) (Fig. 4).
- Limpe o filtro (C) com uma mistura de gasolina / óleo e torça-o (Fig. 5).

### -IMPRESCINDÍVEL

- Lubrifique a esponja (C) com óleo para filtros ACTIVE.
- Controle as partes: se necessário, substitua-as. Monte em sentido contrário à desmontagem.
- Para obter a máxima filtração, recomenda-se utilizar óleo específico para filtros ACTIVE, ref. 20010.

### FILTRO DE COMBUSTÍVEL Fig.6

- Para a limpeza ou a substituição, retire o bujão do depósito (A) e extraia o filtro (C) mediante um gancho ou um alicate de bicos longos.
- Verifique periodicamente as condições do filtro (C); em caso de sujidade excessiva, proceda à sua substituição.

### MOTOR (PARA EVITAR RUPTURAS GRAVES)

- Regularmente, para evitar o sobreaquecimento do motor, remova poeira e sujidade das fendas, da tampa do cilindro e das alhetas do cilindro mediante um pincel ou ar comprimido.

### VELA fig.13

- Periodicamente (pelo menos a cada 50 horas) desmonte e limpe a vela e ajuste a distância entre os eléctrodos (0.5 - 0.6 mm).

Substitua-a se excessivamente incrustada ou desgastada e em todo a caso dentro de 100 horas de trabalho. Em caso de incrustações excessivas, controle a regulação do carburador, a percentagem 2% (1:50) do óleo da mistura e certifique-se de que o óleo é de excelente qualidade e do tipo para motores de 2 tempos.

### REDUTOR DE LÂMINAS fig.14

- A cada 20 horas de funcionamento:
- Aplique uma bomba para graxa no lubrificador (1)
- Continue a encher até que a graxa saia pela base das lâminas.
- Limpe a graxa que tem saído.
- Utilize a graxa Active ESPECÍFICA "Anti gota" Ref. 21230.

### AFIAÇÃO DAS LÂMINAS

- Não trabalhe com lâminas não afiadas ou danificadas, para não submeter a máquina a solicitações anormais.
- As lâminas devem ser rectificadas junto de uma oficina de assistência ACTIVE®.
- Se as lâminas estiverem desgastadas, substitua-as.
- Verifique periodicamente o aperto dos parafusos das lâminas. O espaço entre a lâmina superior e a inferior não deve ser regulado; aquando da montagem da lâmina, é preciso instalar correctamente os vários componentes; fixe o espaçador, a anilha, o parafuso e enfim a porca.

### LÂMINAS

- Para obter a máxima eficiência, limpe e lubrifique periodicamente as lâminas.

## MONTAGEM DO FIO ACELERADOR E DOS CABOS

### ELÉCTRICOS Fig. 2

Introduza o cabo do acelerador (A) através do esticador (B). Certifique-se de que a bainha (C) do cabo assente contra o interior do esticador (B). Certifique-se de que a alavanca do acelerador não está bloqueada em semi-aceleração, depois enganche o terminal do cabo no borne (E).

Ajuste a tensão do cabo (A) afrouxando a contraporca (D) e girando o esticador (B). Uma vez obtida a justa tensão, aperte a contraporca (D).

Se a regulação for correcta, a alavanca do acelerador terá uma folga de cerca de 2 mm antes que a alavanca do carburador (E) se mova.

### REGULAÇÃO DO CARBURADOR

Na fábrica o carburador foi regulado correctamente.

Caso o cortador de sebes precise de uma nova regulação devido a variações de altitude e condições de uso, pedimo-lhe para se dirigir a uma oficina autorizada para todas as regulações necessárias.

Uma regulação errada pode causar danos irreparáveis à sua máquina.

### SISTEMA ANTI-VIBRAÇÃO fig. 10-12

Caso o sistema anti-vibração se tenha deformado ou danificado, poderia haver problemas como vibrações anormais ou a ruptura de algumas peças.

Certifique-se periodicamente de que as molas colocadas entre o motor e o caixilho do punho não estão deformadas ou danificadas.

## RETENTOR DE SEGURANÇA

O retentor de segurança é uma alavanca situada no punho, sobre a alavanca do acelerador. Esta alavanca impede de accionar involuntariamente a alavanca do acelerador.

Só se pode accionar a alavanca do acelerador enquanto se mantém carregado o retentor de segurança.

Se o retentor de segurança for defeituoso, interrompa imediatamente todas as operações e contacte o serviço de assistência mais próximo para mandar reparar a máquina.

- mantendo soltada a alavanca de segurança, assegure-se de que a alavanca do acelerador não se desloca.

- mantendo carregado o retentor de segurança, assegure-se de que a alavanca do acelerador se pode accionar e soltar regularmente.

- tirando a mão da alavanca de segurança, assegure-se de que ela volta para a sua posição de origem.

## 8. ARMAZENAMENTO

Siga todas as normas de manutenção descritas anteriormente. Limpe perfeitamente a máquina e engraxe as partes metálicas. Esvazie o depósito de combustível e faça funcionar o motor até esgotar o combustível residual.

Guarde a máquina num local seco.

Remova a vela, deite um pouco de óleo no cilindro, gire o eixo motor algumas vezes através do motor de arranque para distribuir

o óleo, volte a montar a vela.

Limpe as lâminas e lubrifique-as. Verifique a quantidade de graxa nas engrenagens reductoras.

**ATENÇÃO:** todas as operações de manutenção não descritas no presente manual devem ser realizadas por uma oficina autorizada.

## 9. GARANTIA

Esta máquina foi concebida e realizada mediante as mais modernas técnicas de produção; o Fabricante garante os seus produtos por um período de 24 meses a partir da data de compra, exceptuados os produtos para serviço profissional contínuo, destinados a trabalhos por conta de terceiros, para os quais a garantia é de 12 meses desde a data de compra.

### **CONDIÇÕES DE GARANTIA**

**1)** A garantia é reconhecida a partir da data de compra. O Fabricante substitui gratuitamente as peças defeituosas no material, na usinagem, na produção. A garantia não prevê a substituição da máquina.

**2)** O pessoal técnico intervirá nos prazos permitidos pelas exigências de organização e, em todo o caso, o mais depressa possível, e o eventual atraso não poderá determinar pedidos de indemnização de danos nem a extensão do período de garantia.

**3)** Para pedir assistência no período de garantia é necessário apresentar ao pessoal autorizado o certificado de garantia carimbado pelo revendedor, preenchido em todas as suas partes e acompanhado da factura de compra, do recibo fiscal ou de outro documento fiscalmente obrigatório que demonstre a data de compra.

**4)** A garantia decai em caso de:

- Ausência evidente de manutenção
- Uso não correcto ou manipulação do produto
- Uso de lubrificantes não adequados
- Uso de peças sobresselentes ou acessórios não genuínos.
- Intervenções realizadas por pessoal não autorizado

**5)** O Fabricante exclui da garantia as peças sujeitas a um normal desgaste de funcionamento: ferramentas de corte.

**6)** Eventuais danos causados durante o transporte devem ser imediatamente referidos ao transportador sob pena de decadência da garantia.

**7)** Caso ocorram avarias ou rupturas no período de garantia ou após ele, o cliente não tem direito a suspender o pagamento nem a nenhum desconto sobre o preço.

**8)** O Fabricante não responde por eventuais danos directos ou indirectos, causados a pessoas ou coisas por avarias da máquina ou subsequentes à suspensão forçada do uso da mesma.

<b>S.N. n.º</b>	<b>REVENDEDOR:</b>
<b>DATA:</b> .....	<b>ADQUIRIDO PELO SR.:</b>



ACTIVE s.r.l. Via Delmoncello, 12 - 26037 S. Giovanni in Croce (CR)  
Tel. 0375 91742 Fax 0375 91684 - email: EXPORT mail@active-srl.com - ITALY vendite@active-srl.com  
www.active-srl.com